

NU3514..

NU5514..



<https://www.go2se.com/ref=NU351418>



LED	5-100 VA	RC
	5-20 VA	RL
	5-200 W	R
	5-150 W	R
	5-150 VA	L
	5-150 VA	C

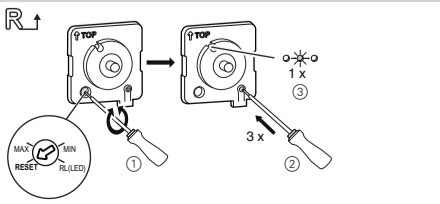
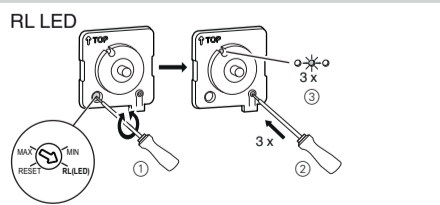
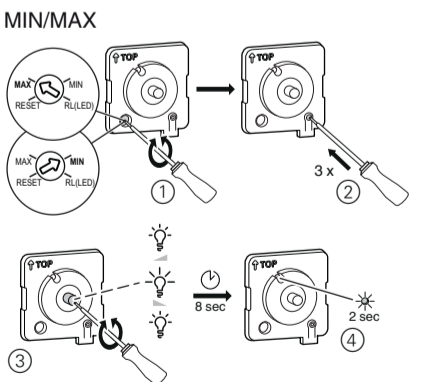
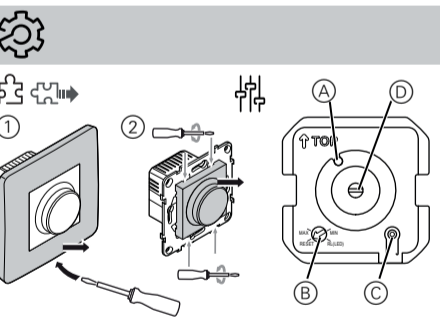
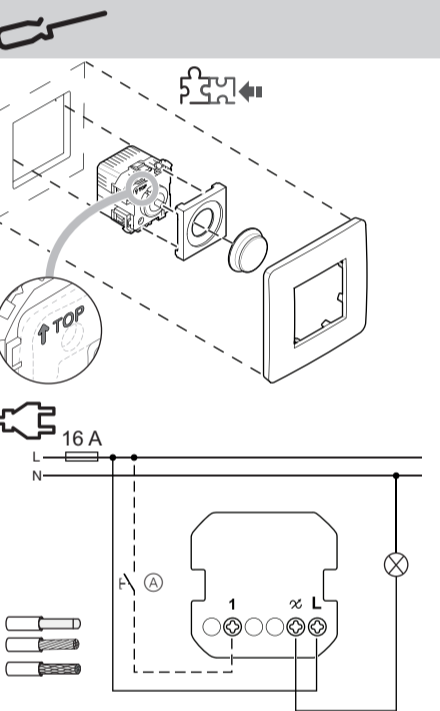

À propos de ce document

Vous trouverez dans ce document toutes les informations nécessaires à une installation sécurisée.

Des informations plus détaillées sur le produit sont disponibles sur Internet → voir le code QR.



Pour votre sécurité

DANGER
RISQUE DE DÉCHARGE ÉLECTRIQUE, D'EXPLOSION OU DE COUP D'ARC

L'installation électrique répondant aux normes de sécurité doit être effectuée par des professionnels compétents. Les professionnels compétents doivent justifier de connaissances approfondies dans les domaines suivants :

- Raccordement aux réseaux d'installation
- Raccordement de différents appareils électriques
- Pose de câbles électriques
- Normes de sécurité, règles et réglementations locales pour le câblage

Le non-respect de ces instructions peut entraîner la mort ou de graves blessures.

DANGER
Risque de blessure mortelle due à un choc électrique.

La sortie peut être porteuse de courant électrique même une fois la charge coupée.

- Lors d'activités sur l'appareil : Déconnectez impérativement l'appareil de l'alimentation électrique à l'aide du fusible du circuit d'entrée.

Le non-respect de ces instructions peut entraîner la mort ou de graves blessures.

Présentation du variateur rotatif universel LED

Avec le variateur rotatif universel LED (appelé ci-après le **variateur**), vous pouvez commuter et varier les charges ohmiques, inductives ou capacitives.

Propriétés du variateur :

- Détection automatique de charge
- Fonction mémoire
- Protection thermique, résistant à la surcharge, protection contre les court-circuits
- Démarrage progressif
- Fonctionnement avec unité d'extension (interrupteur mécanique)

Réglages :

- Luminosité min./max.
- Mode RL LED
- Réinitialisation des réglages par défaut

Installation du variateur



- (A) Interrupteur mécanique au niveau de la connexion d'unité d'extension (en option)

ATTENTION
Risque d'endommagement de l'appareil !

- Toujours utiliser le produit dans le respect des caractéristiques techniques indiquées.
- Ne jamais raccorder de charges inductives/capacitives mélangées.
- Connecter uniquement des charges à variation d'intensité.
- Risque de surcharge ! Il est interdit de faire varier une prise de courant.

i Outil variateur : Informations supplémentaires sur les lampes à variation et les nombres minimal et maximal de lampes d'un type spécifique. <http://schneider-electric.dimmer-test.com>

i Nota bene : En cas de réduction de la dissipation thermique, vous devez réduire la charge.

Charge réduite de	Si installé
0 %	Dans un boîtier de montage affleurant standard
25 %	Dans des cloisons creuses* Plusieurs unités combinées*
30%	Dans un boîtier en saillie simple ou double
50%	Dans un boîtier en saillie triple

* En cas de facteurs multiples, additionner les réductions de charge.

Configuration du variateur

Retrait du couvercle

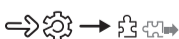

- (1) Ôtez le cadre.
- (2) Enlevez la plaque centrale avec le bouton rotatif.

Affichages et éléments de commande

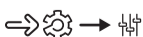

- (A) LED d'état (rouge)
- (B) Potentiomètre
- (C) Touche de programmation
- (D) Encodeur

Réalisation des réglages (option)

Réglage de la luminosité minimale ou maximale



Vous pouvez ajuster la plage de variation des lampes provenant de différents fabricants.

La nouvelle valeur est enregistrée automatiquement après 8 secondes. La lampe connectée est automatiquement éteinte.

Passage du mode de fonctionnement sur mode RL LED



Si les lampes connectées ne fonctionnent pas correctement avec la détection de charge automatique, il est possible de commuter en mode RL LED. Cela permet de réduire la charge de variateur max. (voir « Caractéristiques techniques »).

Réinitialisation des réglages par défaut



Vous pouvez réinitialiser le variateur sur les réglages par défaut (plage de variation maximale et mode automatique).

Caractéristiques techniques

Tension nominale : 230 V CA ~, 50 Hz

Puissance nominale :

Veille : max. 0,6 W

Conducteur neutre : non requis

Bornes de raccordement : Bornes à vis pour max. 2 x 2,5 mm² 0,5 Nm

Unité d'extension : Bouton-poussoir unique, nombre illimité max. 50 m

Protection par fusible : Disjoncteur 16 A



Ne jetez pas l'appareil avec les déchets ménagers, mais déposez-le dans un centre de collecte officiel. Un recyclage professionnel protège les personnes et l'environnement contre d'éventuels effets négatifs.

Schneider Electric Industries SAS

En cas de questions techniques, veuillez contacter le Support Clients de votre pays.

se.com/contact

en Rotary dimmer for LED lamps and capacitive load

About this document

You can find all the information required for safe installation in this document.

More detailed product information is available on the Internet -> See QR code.



For your safety

DANGER
HAZARD OF ELECTRIC SHOCK, EXPLOSION, OR ARC FLASH

Safe electrical installation must be carried out only by skilled professionals. Skilled professionals must prove profound knowledge in the following areas:

- Connecting to installation networks
- Connecting several electrical devices
- Laying electric cables
- Safety standards, local wiring rules and regulations

Failure to follow these instructions will result in death or serious injury.



DANGER
Risk of fatal injury from electric shock.

The output may carry electrical current even when the load is switched off.

- When working on the device: Always disconnect the device from the supply by means of the fuse in the incoming circuit.

Failure to follow these instructions will result in death or serious injury.

Getting to know the universal rotary dimmer LED

With the universal rotary dimmer LED (hereinafter referred to as **dimmer**), you can switch and dim ohmic, inductive or capacitive loads.

Properties of the dimmer:

- Automatic load detection
- Memory function
- Thermal protection, overload-resistant, short-circuit protection
- Soft start
- Operation with extension unit (mechanical push-button)

Settings:

- Min./max. brightness
- RL LED mode
- Resetting to default settings

Installing the dimmer



- (A) Mechanical push-button at extension unit connection (optional).

CAUTION
The device may be damaged!

- Always operate the product in compliance with the specified technical data.
- Never connect any mixed inductive/capacitive loads.
- Only connect dimmable loads.
- Danger of overload! Dimming socket outlets is prohibited.



Dimmer tool: Further information about dimmable lamps and the minimum and maximum number of lamps of a specific type. <http://schneider-electric.dimmer-test.com>



Please note: In case of reduced thermal dissipation, you will need to reduce the load.

Load reduced by	When installed
0%	In a standard flush-installation mounting box
25%	In cavity walls* Several installed in combination*
30%	In a 1-gang or 2-gang surface-mounted housing
50%	In a 3-gang surface-mounted housing

* If more than one factor applies, add the load reductions together.

Setting the dimmer

Removing the cover

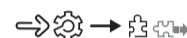

- (1) Remove the frame.
- (2) Pull off the central plate with the rotary knob.

Displays and operating elements

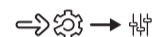

- (A) Status LED (red)
- (B) Potentiometer
- (C) Programming button
- (D) Encoder

Carrying out settings (optional)

Setting maximum or minimum brightness



You can adjust the dimming range for lamps from different manufacturers.

The new value is automatically saved after 8 seconds. The connected lamp is automatically switched off.

Switching the operating mode to RL LED mode



If the connected lamps do not function correctly with the automatic load detection, you can switch to RL LED mode. This reduces the maximum dimmer load (see "Technical Data").

Resetting to default settings



You can reset the dimmer to the default settings (maximum dimming range and automatic mode).

Technical data

Nominal voltage: AC 230 V ~, 50 Hz

Nominal power:

Standby: max 0.6 W

Neutral conductor: not required

Connecting terminals: Screw terminals for max. 2 x 2.5 mm² 0.5 Nm

Extension unit: Single push-button, unlimited number max. 50 m

Fuse protection: 16 A circuit breaker

Temperature for ...

... operation 5-40 °C

... storage 5-40 °C

... transport 5-40 °C



Dispose of the device separately from household waste at an official collection point. Professional recycling protects people and the environment against potential negative effects.

Schneider Electric Industries SAS

If you have technical questions, please contact the Customer Care Centre in your country.

se.com/contact

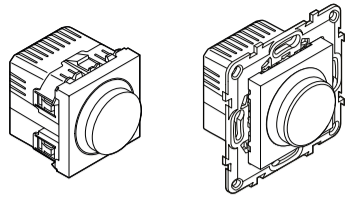

NU3514..

NU5514..



<https://www.go2se.com/ref=NU351418>



LED	5-100 VA	RC
	5-20 VA	RL
	5-200 W	R
	5-150 W	R
	5-150 VA	L
	5-150 VA	C

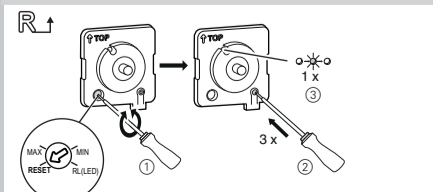
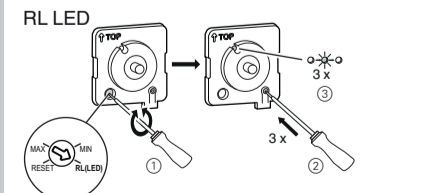
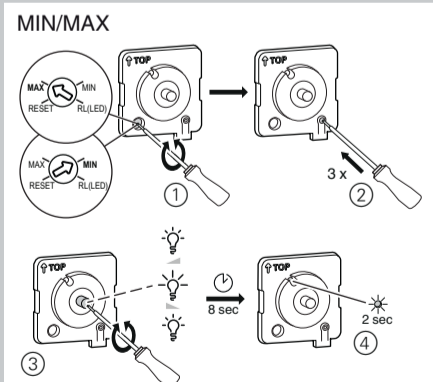
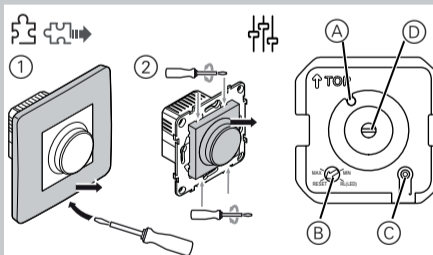
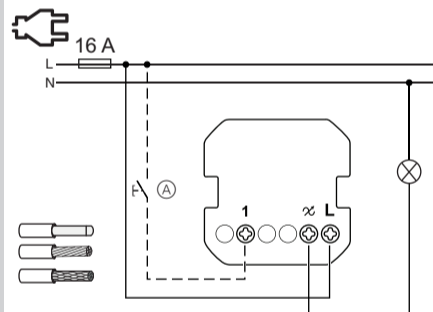
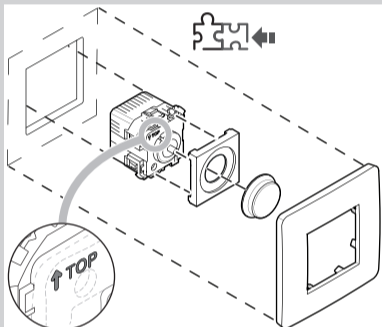

Acerca de este documento

En este documento encontrará toda la información necesaria para una instalación segura.

Encontrará información más detallada del producto en internet -> véase el código QR.



Por su seguridad

PELIGRO PELIGRO DE DESCARGA ELÉCTRICA, EXPLOSIÓN O ARCO ELÉCTRICO

Solo profesionales especializados deben llevar a cabo una instalación eléctrica segura. Los profesionales especializados deben demostrar un amplio conocimiento en las siguientes áreas:

- Conexión a redes de instalación
- Conexión de varios dispositivos eléctricos
- Tendido de cables eléctricos
- Normas de seguridad, normativas y reglamentos sobre cableado

El incumplimiento de estas instrucciones puede causar la muerte o lesiones graves.

PELIGRO Peligro de lesiones graves por descarga eléctrica.

Puede haber tensión en la salida, incluso cuando la carga está desconectada.

- Cuando trabaje con el dispositivo: Desconéctelo siempre de la alimentación utilizando el fusible del circuito entrante.

El incumplimiento de estas instrucciones causará la muerte o lesiones graves.

Información sobre el dimmer de giro universal LED

Con el dimmer de giro universal LED (en adelante denominado **dimmer**), puede conmutar y regular cargas óhmicas, inductivas o capacitivas.

Propiedades del dimmer:

- Reconocimiento automático de la carga
- Función de memoria
- Protección térmica, resistencia contra sobrecargas, protección contra cortocircuitos
- Inicio suave
- Funcionamiento con unidad de extensión (pulsador mecánico)

Ajustes:

- Luminosidad mín./máx.
- Modo RL LED
- Restablecimiento de los ajustes por defecto

Montaje del dimmer



- Ⓐ Pulsador mecánico en la conexión de la unidad de extensión (opcional)

ATENCIÓN El dispositivo puede dañarse.

- Ponga siempre la unidad en funcionamiento conforme a los datos técnicos especificados.
- No conecte nunca cargas capacitivas/inductivas combinadas.
- Conecte sólo cargas regulables.
- Peligro de sobrecarga. La regulación de enchufes está prohibida.

i Herramienta de regulación: Más información sobre las lámparas regulables y sobre la cantidad mínima y máxima de lámparas de un tipo concreto. <http://schneider-electric.dimmer-test.com>

i Tenga en cuenta lo siguiente: En caso de disipación térmica reducida, deberá reducir la carga.

Reducción de carga de	Si se instala
0 %	En una caja de montaje rasante estándar. En paredes huecas*.
25 %	Varios dispositivos instalados juntos*.
30%	En caja de superficie de 1 o 2 elementos.
50 %	En caja de superficie de 3 elementos.

* Si concurren más de un factor, sume las reducciones de carga.

Ajuste del dimmer

Retirada de la tapa



- 1 Retire el marco.
- 2 Quite la placa central con el botón giratorio.

Indicadores y elementos de mando

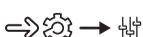

- Ⓐ LED de estado (rojo)
- Ⓑ Potenciómetro
- Ⓒ Botón de programación
- Ⓓ Codificador

Configuración de los ajustes (opcional)

Ajuste de la luminosidad máxima y mínima



Puede ajustar el intervalo de regulación en lámparas de distintos fabricantes.

El nuevo valor se guarda automáticamente pasados 8 segundos. La lámpara conectada se apaga de forma automática.

Cambio del modo de funcionamiento al modo RL LED



Si las lámparas conectadas no funcionan correctamente con la detección de carga automática, puede cambiar al modo RL LED. De esta manera, se reduce la carga máxima del dimmer (consulte el apartado "Datos técnicos").

Restablecimiento de los ajustes por defecto



Puede restablecer el dimmer con los ajustes por defecto (intervalo de regulación máximo y modo automático).

Datos técnicos

Tensión nominal:	230 V CA ~/50 Hz
Potencia nominal:	W
Standby:	máx. 0,6 W
Conductor neutro:	no requerido
Bornes de conexión:	Bornes a tornillo máx. 2 x 2,5 mm ² 0,5 Nm
Unidad de extensión:	Pulsador individual, número ilimitado máx. 50 m
Protección del fusible:	Interruptor automático de 16 A



Elimine el dispositivo separado de la basura doméstica en los puntos de recogida oficiales. El reciclado profesional protege a las personas y al medio ambiente de posibles efectos negativos.

Schneider Electric Industries SAS

Si tiene consultas técnicas, llame al servicio de atención comercial de su país.

se.com/contact

pt Botão rotativo para redução da intensidade de luz para

Acerca deste documento

Pode encontrar neste documento todas as informações necessárias para uma instalação segura.

Estão disponíveis informações mais detalhadas sobre o produto na Internet -> Consulte o código QR.



Para a sua segurança

PERIGO PERIGO DE CHOQUE ELÉTRICO, EXPLOÇÃO OU ARCO ELÉTRICO

A instalação elétrica segura deve realizar-se apenas por profissionais especializados. Os profissionais especializados devem provar que possuem conhecimentos aprofundados nas seguintes áreas:

- Ligação a redes de instalação
- Ligação de vários dispositivos elétricos
- Instalação de cabos elétricos
- Normas de segurança, regulamentos e regras de cablagem locais

O incumprimento destas instruções tem como consequências a morte ou ferimentos graves.



PERIGO Perigo de morte por electrocussão. A saída pode transportar corrente eléctrica mesmo com a carga desligada.

- Quando trabalhar no dispositivo: desligue sempre o dispositivo da alimentação através do fusível do circuito de entrada.

O incumprimento destas instruções tem como consequências a morte ou ferimentos graves.

Conhecer o botão rotativo universal para redução da intensidade de luz LED

Com o botão rotativo universal para redução da intensidade de luz LED (a seguir designado por **botão para redução da intensidade de luz**), pode ligar/desligar e regular cargas óhmicas, indutivas ou capacitivas.

Propriedades do botão para redução da intensidade de luz:

- Detecção automática de carga
- Função de memória
- Protecção térmica, resistente à sobrecarga, protecção contra curto-circuitos
- Arranque suave
- Operação com unidade extensora (botão de pressão mecânico)

Configurações:

- Luminosidade mín./máx.
- Modo RL LED
- Repor os parâmetros predefinidos

Instalar o dimmer



- Ⓐ Botão de pressão mecânico na conexão da unidade extensora (opcional)

⚠ CUIDADO O dispositivo pode danificar-se!

- Operar sempre o produto de acordo com os dados técnicos especificados.
- Nunca conectar cargas indutivas/capacitivas misturadas.
- Só conectar cargas reguláveis.
- Perigo de sobrecarga! É proibido regular tomadas de saída.



Herramienta de reducción de la intensidad de luz: Más información sobre las lámparas regulables e o número mínimo e máximo de lámparas de un modelo específico. <http://schneider-electric.dimmer-test.com>



Atenção: Em caso de dissipação térmica reduzida, terá de reduzir a carga.

Carga reducida por	Quando instalada
0%	Numa caixa de montagem embutida padrão
25%	Em paredes ocas* Vários dispositivos instalados em conjunto*
30%	Numa caixa de montagem saliente simples ou dupla
50%	Numa caixa de montagem saliente tripla

* Se se aplicar mais do que um factor, somar as reduções de carga.

Configurar o botão para redução da intensidade de luz

Retirar a tampa

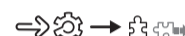

- 1 Retirar a moldura.
- 2 Retirar a placa central com botão rotativo.

Displays e elementos de operação

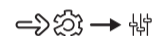

- Ⓐ LED de estado (vermelho)
- Ⓑ Potenciómetro
- Ⓒ Botão programador
- Ⓓ Codificador

Executar configurações (opcional)

Configurar a luminosidade máxima ou mínima



Pode ajustar a amplitude de redução da intensidade de luz das lâmpadas de diferentes fabricantes.

O novo valor é automaticamente guardado após 8 segundos. A lâmpada conectada é desligada automaticamente.

Comutar o modo de operação para modo RL LED



Se as lâmpadas conectadas não funcionarem correctamente com a detecção automática de carga, pode ligar o modo RL LED. Deste modo, reduz a carga máxima do botão para redução da intensidade de luz (ver "Informações técnicas").

Repor os parâmetros predefinidos



Pode repor o botão para redução da intensidade de luz para os parâmetros predefinidos (amplitude máxima de redução da intensidade de luz e modo automático).

Informação técnica

Tensão nominal:	AC 230 V ~, 50 Hz
Potência nominal:	W
Stand-by:	máx. 0,4 W
Conductor neutro:	desnecessário
Terminais de ligação:	Terminais de parafusos, máx. 2 x 2,5 mm ² 0,5 Nm
Unidade extensora:	Botão de pressão único, número ilimitado máx. 50 m
Protecção de fusíveis:	disjuntor de 16 A



Separar o dispositivo do restante lixo doméstico colocando-o num ponto de recolha oficial. A reciclagem profissional protege o ambiente e as pessoas de possíveis efeitos prejudiciais.

Schneider Electric Industries SAS

Para perguntas técnicas, queira contactar o Centro de Atendimento ao Cliente do seu país.

se.com/contact

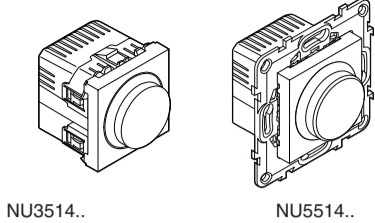

NU3514..

NU5514..



<https://www.go2se.com/ref=NU351418>



LED	5-100 VA	▲RC
	5-20 VA	▲RL
	5-200 W	▲R
	5-150 W	▲R
	5-150 VA	▲L
	5-150 VA	▲C

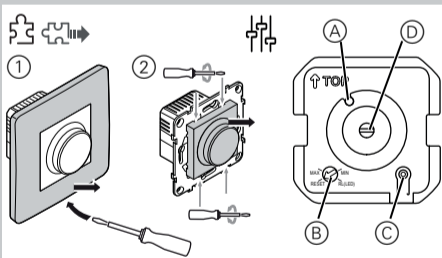
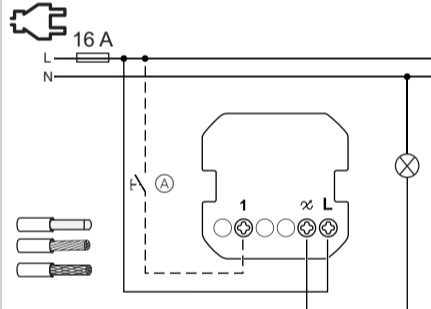
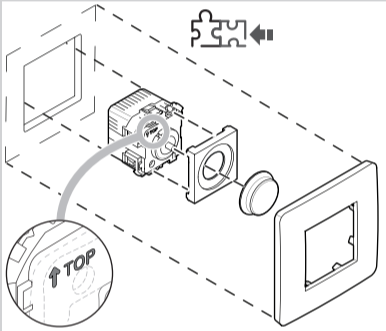

MIN/MAX

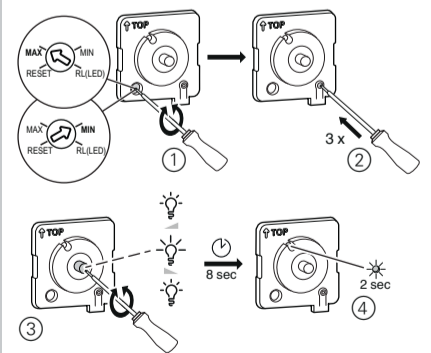

RL LED

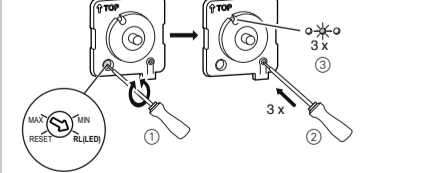

R

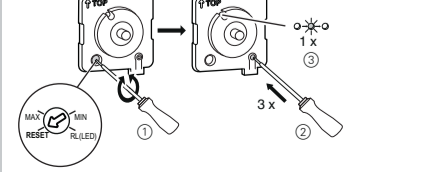

O tomto dokumentu

V tomto dokumentu najdete všechny informace potřebné pro bezpečnou instalaci.

Podrobnější informace o produktu jsou k dispozici na internetu -> viz kód QR.



Pro vaši bezpečnost

NEBEZPEČÍ NEBEZPEČÍ ÚRAZU ELEKTRICKÝM PROUDEM, VÝBUCHU NEBO VZNIKU ELEKTRICKÉHO OBLOUKU

Bezpečnou elektromontáž smí provádět pouze kvalifikovaný technik. Kvalifikovaný technik musí prokázat dobré znalosti v následujících oblastech:

- Připojení k instalačním sítím
- Připojení několika elektrických přístrojů
- Pokládání elektrických kabelů
- Bezpečné normy, místní pravidla a nařízení týkající se elektroninstalace

Nesplnění těchto pokynů povede k úmrtí nebo vážnému zranění.

NEBEZPEČÍ Riziko úmrtí v důsledku úrazu elektrickým proudem.

- Výstupy mohou být pod proudem, i když je zatížení vypnuto.
 - Při práci na zařízení: Vždy odpojte zařízení od napájení pomocí pojistky ve vstupním obvodu.
- Nesplnění těchto pokynů povede k úmrtí nebo vážnému zranění.

Seznámení se s univerzálním otočným LED stmívačem

S univerzálním otočným stmívačem LED (dále jen jako **stmívač**) můžete přepínat a tlumit ohmické, indukční nebo kapacitní zatížení:

- Vlastnosti stmívače:
- Automatická detekce zatížení
 - Funkce paměti
 - Tepelná ochrana, odolnost proti přetížení, protizkratová ochrana
 - Měkký start
 - Provoz s prodlužovací jednotkou (mechanické tlačítko)

Nastavení:

- Min./max. jas
- Režim RL LED
- Obnovení do výchozího nastavení

Montáž stmívače



- Ⓐ Mechanické tlačítko u připojení prodlužovací jednotky (volitelné)

POZOR Zařízení může být poškozeno!

- Zařízení vždy provozujte v souladu se specifikovanými technickými údaji.
- Nikdy nepřipojujte smíšené indukční/kapacitní zátěže.
- Připojujte pouze stmívatelné zátěže.
- Nebezpečí přetížení! Stmívací zásuvky jsou zakázány.

i Nástroj stmívače: Další informace o stmívatelných žárovkách a minimálním a maximálním počtu žárovek konkrétního typu. <http://schneider-electric.dimmer-test.com>

i Upozorňujeme: V případě snížené tepelné ztráty je nutné snížit zatížení.

Zatížení snížené o	Je-li namontován
0%	Ve standardní montážní skřini pro montáž do zdi
25%	V dutých zdech* Několik namontovaných v kombinaci*
30%	V 1 nebo 2tlačítkovém krytu umístěném na povrchu
50%	V 3tlačítkovém krytu umístěném na povrchu

* V případě, že platí více než jeden faktor, sečtěte snížení zatížení.

Nastavení stmívače

Odstraňte kryt.

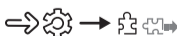

- 1 Odstraňte rám.
- 2 Odstraňte střední plech s otočným knoflíkem

Displeje a provozní prvky



- Ⓐ Stavová LED (červená)
- Ⓑ Potenciometr
- Ⓒ Programovací tlačítko
- Ⓓ Enkodér

Provedení nastavení (volitelné)

Nastavení maximálního nebo minimálního jasu



Můžete upravovat rozsah stmívání u žárovek od různých výrobců.

Nová hodnota se automaticky ukládá po 8 vteřinách. Připojená žárovka se automaticky zhasne.

Přepnutí provozního režimu do režimu RL LED



Pokud připojené žárovky nefungují správně s automatickou detekcí zatížení, můžete přepnout do režimu RL LED. Tím se sníží maximální zatížení stmívače (viz „Technické údaje“).

Obnovení do výchozího nastavení



Umožňuje resetování stmívače na výchozí nastavení (maximální rozsah stmívání a automatický režim)

Technické údaje

Jmenovité napětí:	AC 230 V ~, 50 Hz
Jmenovitý výkon:	W
Pohotovostní režim:	max. 0,6 W
Nulový vodič:	není požadováno
Připojovací svorky:	Šroubové svorky pro max. 2 x 2,5 mm ² 0,5 Nm
Prodlužovací jednotka:	Jedno tlačítko, neomezený počet max. 50 m
Ochrana pojistkou:	Jistič, 16 A

Zařízení nelikvidujte spolu s domovním odpadem, nýbrž předejte je oficiálnímu sběrnému místu. Odborná recyklace chrání člověka i životní prostředí před potenciálními škodlivými účinky.

Schneider Electric Industries SAS

V případě technických dotazů se prosím obraťte na centrum zákaznické podpory ve vaší zemi.

se.com/contact

sk Rotačný stmívač pre LED žiarovky a kapacitné záťaž

O tomto dokumente

V tomto dokumente nájdete všetky informácie potrebné na bezpečnú inštaláciu.

Podrobnejšie produktové informácie sú uvedené na internete -> pozri kód QR.



Pre vašu bezpečnosť

NEBEZPEČENSTVO RIZIKO ZÁSAHU ELEKTRICKÝM PRUDEM, VÝBUCHU ALEBO ELEKTRICKÉHO OBLÚKA

Elektrickú inštaláciu môžu bezpečne vykonať len kvalifikovaní odborníci. Kvalifikovaní odborníci musia disponovať dôkladnými znalosťami v nasledujúcich oblastiach:

- Pripojenie do inštalčných sietí
- Pripojenie niekoľkých elektrických zariadení
- Uloženie elektrických káblov
- Bezpečnostné normy, mieste elektroinštalácie smernice a predpisy

Nerešpektovanie týchto pokynov bude mať za následok smrteľné alebo vážne zranenie.

NEBEZPEČENSTVO Riziko smrteľného zranenia po zásahu elektrickým prúdom.

Výstup môže viesť elektrický prúd aj vtedy, keď je spotrebič vypnutý.

- Pri vykonávaní prác na zariadení: Prostredníctvom poistky vo vstupnom obvode zariadenie vždy odpojte od zdroja elektrického prúdu.

Nerešpektovanie týchto pokynov bude mať za následok smrteľné alebo vážne zranenia.

Oboznámenie sa s univerzálnym otočným stmívačom pre LED žiarovky

Pomocou univerzálného otočného stmívača pre LED žiarovky (ďalej len **stmívač**) môžete spínať a stmievať odporové, indukčné alebo kapacitné zariadenia.

- Vlastnosti stmívača:
- Automatická detekcia zariadenia
 - Pamäťová funkcia
 - Tepelná ochrana, odolnosť voči preťaženiu, odolnosť voči skratu
 - Mäkký štart
 - Ovládanie pomocou rozširujúcej jednotky (mechanické tlačidlo)

Nastavenia:

- Min./max. jas
- Režim RL LED
- Reset na výrobné nastavenia

Inštalácia stmívača



- Ⓐ Mechanické tlačidlo na prípojke rozširujúcej jednotky (voliteľné)

POZOR Může dojsť k poškodeniu zariadenia!

- Produkt vždy prevádzkujte v súlade s uvedenými technickými údajmi.
- Nikdy nepripájajte indukčno-kapacitné zmiešané zariadenia.
- Pripájajte len stmievateľné zariadenia.
- Nebezpečenstvo preťaženia! Stmievacie zásuvky je zakázané.

i Nástroj pre stmívače: Ďalšie informácie o stmievateľných žiarovkách a minimálnom a maximálnom počte typu žiaroviek. <http://schneider-electric.dimmer-test.com>

i Dbajte na nasledovné: Pri nižšom odvádzaní tepla musíte znížiť zaťaženie.

Zníženie zaťaženia o	Miesto inštalácie
0%	V štandardnej podomietkovej inštaláčnej krabici
25%	V dutých stenách* Kombinácia viacerých nainštalovaných zariadení*
30%	V 1-dielnom alebo 2-dielnom nadomietkovom telese
50%	V 3-dielnom nadomietkovom telese

* Ak platí viacero faktorov, tak spočítajte zníženia zaťaženia.

Nastavenie stmívača

Odstránenie krytu

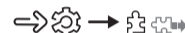

- 1 Odstráňte rámik.
- 2 Stiahnite centrálnu platňu s otočným tlačidlom.

Zobrazenia a ovládacie prvky

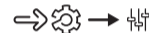

- Ⓐ Stavová LED dióda (červená)
- Ⓑ Potenciometer
- Ⓒ Programovacie tlačidlo
- Ⓓ Kódovač

Vykonávanie nastavení (voliteľné)

Nastavenie maximálneho alebo minimálneho jasu



Rozsah stmievania môžete prispôbiť pre žiarovky od rôznych výrobcov.

Nová hodnota sa automaticky uloží po 8 sekundách. Dôjde k automatickému vypnutiu pripojenej žiarovky.

Přepnutie do prevádzkového režimu RL LED



Ak pripojené žiarovky s automatickou detekciou zaťaženia nefungujú správne, tak môžete prepnúť na režim RL LED. Tým dôjde k zníženiu maximálneho zaťaženia stmívača (pozrite si "Technické údaje").

Reset na výrobné nastavenia



Môžete vykonať reset stmívača na výrobné nastavenia (maximálny rozsah stmievania a automatický režim).

Technické údaje

Menovité napätie:	AC 230 V ~, 50 Hz
Menovitý výkon:	W

Pohotovostný režim:	max 0,6 W
Neutrálny vodič:	nie je potrebný
Pripájacie svorky:	Skrutkové svorky pre max. 2 x 2,5 mm ² 0,5 Nm

Rozširujúca jednotka: Jednoduché tlačidlo, neobmedzený počet
max. 50 m

Zaistenie: 16 A istič

Zariadenie je nutné zlikvidovať oddelene od odpadu z domácnosti na oficiálnom zbernom mieste. Odborná recyklácia chráni osoby a životné prostredie pred možnými negatívnymi vplyvmi.

Schneider Electric Industries SAS

V prípade technických otázok kontaktujte prosím Centrum starostlivosti o zákazníkov vo Vašej krajine.

se.com/contact

Despre acest document

Puteți găsi în acest document toate informațiile necesare pentru instalarea în siguranță.

Pe internet sunt disponibile informații suplimentare detaliate despre produs -> vezi codul QR.



Pentru siguranța dvs.

PERICOL DE ELECTROCUTARE, EXPLOZIE SAU FORMARE DE ARC ELECTRIC

Instalarea electrică în condiții de siguranță se va executa doar de personal calificat. Personalul calificat trebuie să dispună de cunoștințe aprofundate în următoarele domenii:

- Conectarea rețila rețelele electrice
- Conectarea mai multor dispozitive electrice
- Montarea cablurilor electrice
- Norme de siguranță, normele și regulamentele locale de cablare

Nerespectarea acestor instrucțiuni, poate duce la moarte sau provocarea unor leziuni grave.

PERICOL Pericol de moarte prin electrocutare. Ieșirea poate fi sub tensiune, chiar dacă s-a deconectat sarcina.

- La executarea unor lucrări la dispozitiv: deconectați întotdeauna dispozitivul de la sursa de alimentare, cu ajutorul siguranței din circuitul de intrare.

Nerespectarea acestor instrucțiuni poate duce la moarte sau la producerea unor leziuni grave.

Familiarizare cu variatorul universal cu led

Cu variatorul rotativ universal de intensitate cu LED (denumit în continuare **variator**), puteți comuta și varia sarcini ohmice, capacitive sau inductive.

Proprietățile variatorului:

- Detectare automată a sarcinii
- Funcție de memorie
- Protecție termică, rezistență la suprasarcină, protecție la scurtcircuit
- Pornire soft
- Funcționare cu unitate de extindere (buton de comandă mecanic)

Setări:

- Luminositate min./max.
- Mod RL LED
- Revenirea la setările de fabrică

Montarea variatorului



- Ⓐ Buton de comandă mecanic și extinderea unitatii de conectare (opțional)

PRECAUȚIE Dispozitivul se poate deteriora!

- Acționați întotdeauna dispozitivul în conformitate cu datele tehnice specificate.
- Nu conectați niciodată sarcini mixte inductive/capacitive.
- Conectați doar sarcini la care se poate regla luminositatea.
- Pericol de suprasarcină! Prizele variabile sunt interzise.

i Variator de intensitate: Informații suplimentare despre lămpile cu posibilitate de variație a intensității și numărul minim sau maxim de modele de lămpi individuale. <http://schneider-electric.dimmer-test.com>

i Rețineți: Dacă dispariția termică este redusă, trebuie să reduceți sarcina.

Sarcină redusă cu	La montare
0%	Într-o cutie de montare standard pentru instalare încastrată
25%	În pereți cu goluri* Mai multe module instalate combinat*
30%	Într-una sau doua doze de montaj aparent
50%	În doză de montaj aparent, cu 3 posturi

* Dacă se aplică mai mulți factori, adunați reducerile de sarcină.

Setarea variatorului

Îndepărtarea capacului



- 1 Îndepărtați rama.
- 2 Trageți în afară placa centrală cu butonul rotativ.

Afișaje și elemente de operare

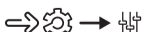

- Ⓐ Led de stare (roșu)
- Ⓑ Potențiometr
- Ⓒ Buton de programare
- Ⓓ Codificator

Executarea setărilor (opțional)

Setarea luminosității maxime sau minime



Puteți ajusta domeniul de reglare a intensității lămpi provenite de la diverși producători.

Valoarea nouă este salvată automat după 8 secunde. Lampa conectată este dezactivată automat.

Comutarea modului de funcționare pe modul RL LED



Dacă lămpile conectate nu funcționează corespunzător cu detectarea automată a sarcinii, puteți comuta pe modul RL LED. Astfel, se reduce sarcina maximă a variatorului (vezi „Date tehnice”).

Revenirea la setările de fabrică



Puteți readuce variatorul la setările de fabrică (domeniu de variație maxim și modul automat).

Date tehnice

Tensiune nominală: c.a. 230 V ~, 50 Hz

Putere nominală: W

Mod standby: max. 0,6 W

Conductor neutru: nu este necesar
Borne de conectare: borne cu șurub de max. 2 x 2,5 mm²
0,5 Nm

Unitate de extensie: buton de acționare unic, număr nelimitat
max. 50 m

Protecție a siguranței fu- disjunctur 16 A
zibile:

Eliminați dispozitivul separat de deșeurile menajere la un punct oficial de colectare. Reciclarea profesională protejează oamenii și mediul înconjurător de eventualele efecte negative.

Schneider Electric Industries SAS

Dacă aveți întrebări tehnice, contactați Centrul de Asistență Clienți din țara dumneavoastră.

se.com/contact

bg Въртящ се димер за LED лампи и кондензаторен товар

Относно този документ

Можете да намерите цялата необходима информация за безопасен монтаж в този документ.

По-подробна информация за продукта е достъпна в интернет -> вижте QR кода.



За вашата безопасност

ОПАСНОСТ РИСК ОТ ЕЛЕКТРИЧЕСКИ УДАР, ЕКСПЛОЗИЯ ИЛИ ВОЛТОВА ДЪГА

Електрическият монтаж трябва да се провежда само от опитни професионалисти. Опитните професионалисти трябва да имат доказани задълбочени познания в следните области:

- Свързване към инсталационни мрежи
- Свързване на няколко електрически устройства
- Полагане на електрически кабели
- Стандарти за безопасност, местни правила и разпоредби за поставяне на кабели

Неспазването на тези инструкции ще доведе до смърт или сериозно нараняване.

ОПАСНОСТ Съществува риск от фатално нараняване от електрически удар.

Възможно е по изхода да тече електрически ток дори при изключено захранване.

- Когато работите с изделието: винаги изключвайте устройството от захранването посредством предпазител във входящата верига.

Неспазването на тези инструкции ще доведе до смърт или сериозни наранявания.

Запознаване с универсалния въртящ се димер за LED лампи

С универсалния въртящ се димер за LED лампи (оттук нататък наричан **димер**) можете да превключвате и димирате омични, индуктивни или кондензаторни натоварвания.

Свойства на димера:

- Автоматично засичане на натоварване
- Функция за памет
- Термична защита, защита срещу претоварване, защита срещу късо съединение
- Лено стартиране
- Работа с удължаващ елемент (механичен бутон)

Настройки:

- Минимална/максимална осветеност
- Режим RL LED
- Нулиране на настройките до настройките по подразбиране

Монтаж на димера



- Ⓐ Механичен бутон на връзката за удължаващ елемент (по избор)

ВНИМАНИЕ Изделието може да се повреди!

- Винаги използвайте продукта в съответствие с указаната техническа информация.
- Никога не свързвайте каквито и да е смесени индуктивни/капацитивни натоварвания.
- Свързвайте единствено натоварвания с димирани.
- Опасност от претоварване! Забранени са димиращи контакти.

i Инструмент за димер: Допълнителна информация за лампи с димери и минималния и максималния брой лампи от определен тип. <http://schneider-electric.dimmer-test.com>

i Моля, имайте предвид: В случай на намалено термично разсейване ще трябва да намалите натоварването.

Натоварване, намалено с	При инсталация
0%	При стандартна кутия за монтиране без празни пространства
25%	В кухи стени*
30%	Комбинация от няколко монтирани заедно*
30%	В 1-модулен или 2-модулен открит корпус за монтаж
50%	В 3-модулен открит корпус за монтаж

* Ако са приложими два или повече фактори, добавете намаляванията за натоварването заедно.

Задаване на димера

Отстраняване на рамката

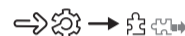

- 1 Отстранете рамката.
- 2 Издърпайте централната пластина с въртящото се копче.

Дисплей и работни елементи

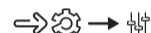

- Ⓐ LED за състояние (червен)
- Ⓑ Потенциометър
- Ⓒ Бутон за програмиране
- Ⓓ Кодер

Изпълняване на настройките (по избор)

Настройване на максимална или минимална осветеност



Можете да регулирате обхвата на димирани за лампи от различни производители.

Новата стойност се запазва автоматично след 8 секунди. Свързаната лампа се изключва автоматично. **Превключване на работния режим в режим RL LED**



Ако свързаните лампи не функционират правилно с автоматично отчитане на натоварване, можете да превключите към режим RL LED. Това ще намали максималното натоварване на димер (вижте „Технически данни”).

Нулиране на настройките до настройките по подразбиране



Можете да нулирате настройките на димера до тези по подразбиране (максимален обхват на димирани и автоматичен режим).

Технически данни

Номинално напрежение: AC 230 V ~, 50 Hz

Номинална мощност: W

В готовност: макс. 0,6 W

Неутрален проводник: не е необходим
Свързващи клеми: Изводи за винт за макс. 2 x 2,5 mm²
0,5 Nm

Разширителен модул: Единичен бутон, неограничен брой
макс. 50 m

Защита на предпазител: Прекъсвач 16 A

Изхвърляйте устройството отделно от битовите отпадъци в официален пункт за събиране. Професионалното рециклиране предпазва лица и околната среда от потенциални негативни последици.

Schneider Electric Industries SAS

Ако имате технически въпроси, моля, свържете се с центъра за обслужване на клиенти във Вашата страна.

se.com/contact

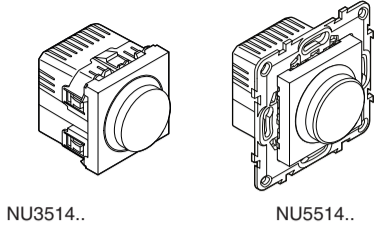

NU3514..

NU5514..



<https://www.go2se.com/ref=NU351418>



LED	5-100 VA	▲RC
	5-20 VA	▲RL
	5-200 W	▲R
	5-150 W	▲R
	5-150 VA	▲L
	5-150 VA	▲C

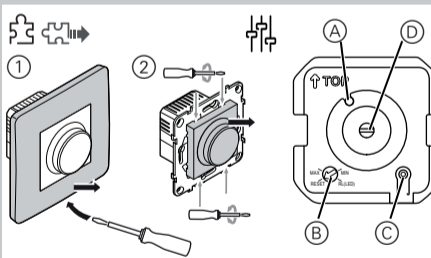
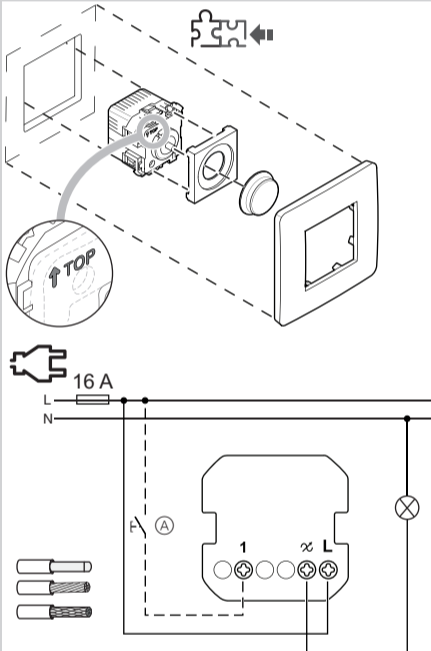

MIN/MAX

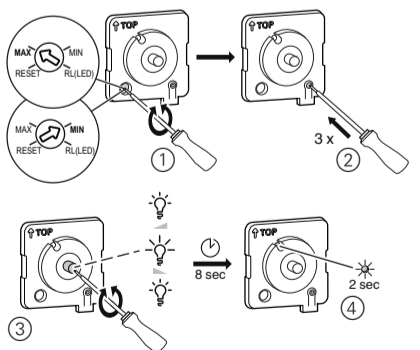

RL LED

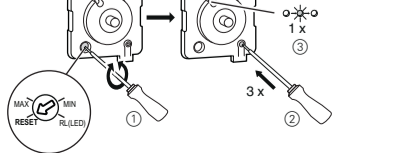
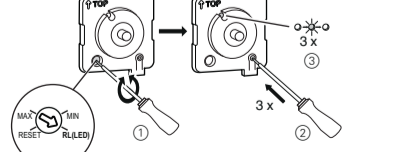

A dokumentumról

A biztonságos telepítéshez szükséges összes információ megtalálható ebben a dokumentumban.

Részletesebb termékinformáció található az interneten -> lásd a QR kódot.



Az Ön biztonsága érdekében

VIGYÁZAT ÁRAMÜTÉS, ROBBANÁS VAGY VILLAMOS ÍV VESZÉLYE

A biztonságos villamos telepítés kizárólag képzett szakemberek által hajtható végre. A képzett szakembereknek bizonyítaniuk kell, hogy rendelkeznek alapvető ismeretekkel a következő területeken:

- szerelőhálózatokhoz történő csatlakoztatás
- több villamos készülék csatlakoztatása
- villamos vezetékek fektetése
- biztonsági szabványok, helyi huzalozási előírások és rendeletek

Az említett utasítások figyelmen kívül hagyása halált vagy súlyos sérülést von maga után.

VESZÉLY Áramütés okozta halálos sérülés veszélye! A kimenet lekapcsolt terhelés mellett is áram alatt lehet.

- Ha a készüléken tevékenységet végez: Mindig válassza le a készüléket a feszültségellátásról a bemenő áramkör biztosítékának segítségével.

Az említett utasítások figyelmen kívül hagyása halált vagy súlyos sérülést von maga után.

Az univerzális forgatógombos LED fényerő-szabályozó ismertetése

Az univerzális forgatógombos LED fényerő-szabályozó (a továbbiakban: **fényerő-szabályozó**), ohmos, induktív és kapacitív terhelések kapcsolására és szabályozására használható.

A fényerő-szabályozó tulajdonságai:

- Automatikus terhelésérzékelés
- Memória funkció
- Hővédelem, ellenállóság a túlterheléssel szemben, rövidzárlattal szembeni védelem
- Lágyindítás
- Bővítőegységgel való működtetés (mechanikus nyomógomb)

Beállítások:

- Min./max. fényerő
- RL LED üzemmód
- Az alapbeállítások visszaállítása

A fényerőszabályozó felszerelése



- Ⓐ Mechanikus nyomógomb a bővítőegység csatlakozásánál (opcionális)

VIGYÁZAT! A készülék károsodhat!

- A terméket mindig a megadott műszaki adatoknak megfelelően működtesse.
- Soha ne csatlakoztasson kevert induktív/kapacitív terhelést.
- Kizárólag szabályozható terhelést csatlakoztasson.
- Túlterhelés veszélye! A csatlakozóaljzatok szabályozása tilos.

i Fényerő-szabályozó eszköz: További tájékoztatást nyújt a szabályozható lámpákról, valamint a speciális lámpatípusok minimális és maximális számáról. <http://schneider-electric.dimmer-test.com>

i Figyelem! Csökkent hőleadás esetén csökkentenie kell a terhelést.

A terheléscsökkenés mértéke	Telepítés helye
0%	Standard flush-telepítésű szerelődobozba szerelve
25%	Üreges falba való szerelés* Különböző kombinációban szerelve*
30%	1-es vagy 2-es falon kívüli házba szerelve
50%	3-as falon kívüli házba szerelve

* Több tényező együtthatása esetén adja össze a terheléscsökkenéseket.

A fényerő-szabályozó beállítása

A fedél eltávolítása



- ① Vegye ki a vázat.
- ② Nyomja ki a fedlapot a forgatógombbal.

Kijelző- és kezelőelemek

- Ⓐ Állapotjelző LED (piros)
- Ⓑ Potenciométer
- Ⓒ Programozó gomb
- Ⓓ Kódoló

Beállítások végrehajtása (opcionális)

A maximális vagy a minimális fényerő beállítása



A fényerő-szabályozási tartományt különféle gyártók lámpáihoz igazíthatja.

8 másodperc elteltével a program automatikusan menti az új értéket. A csatlakoztatott lámpa automatikusan kikapcsol.

Az RL LED üzemmód beállítása



Ha a csatlakoztatott lámpák nem működnek megfelelően az automatikus terhelésérzékeléssel, átválthat RL LED üzemmódra. Ez csökkenti a fényerő-szabályozó maximális terhelését (lásd: „Műszaki adatok”).

Az alapbeállítások visszaállítása



A fényerő-szabályozót visszaállíthatja az alapértelmezett beállításokra (maximális fényerő-szabályozási tartomány és automatikus üzemmód).

Műszaki adatok

Névleges feszültség: AC 230 V ~, 50 Hz
Névleges teljesítmény:

Készenlét: max. 0,6 W
Nullavezető: nem szükséges
Csatlakozóterminálok: Csavarterminálok max. 2 x 2,5 mm² 0,5 Nm

Bővítőegység: Egy nyomógomb, korlátlan szám max. 50 m

Biztosítékvédelem: 16 A-es megszakító



A készüléket a háztartási hulladéktól elkülönítve, hivatalos gyűjtőhelyen ártalmatlanítsa. A szakszerű újrahasznosítással kivédhető az embereket és a környezetet érintő, esetleges negatív hatások.

Schneider Electric Industries SAS

Műszaki problémák esetén vegye fel a kapcsolatot az Ön országában működő ügyfélszolgálatunkkal. se.com/contact

hr Okretni regulator za LED rasvjetu i kapacitivna

O ovom dokumentu

Sve informacije potrebne za sigurnu instalaciju možete pronaći u ovom dokumentu.

Detaljnije informacije o proizvodima dostupne su na internetu -> Pogledajte kod QR.



Za vašu sigurnost

OPASNOST OPASNOST OD ELEKTRIČNOG UDARA, EKSPLOZIVJE ILI BLJESKA ELEKTRIČNOG LUKA

Sigurnu električnu instalaciju moraju izvesti kvalificirani stručnjaci. Kvalificirani stručnjaci moraju raspologati temeljitim znanjem u sljedećim područjima:

- Spajanje instalacijskih mreža
- Spajanje više električnih uređaja
- Polaganje električnih kabela
- Sigurnosne norme, lokalna pravila i propisi o ožičenju

Ako se ne pridržavate ovih uputa to će dovesti do teških ozljeda ili smrti.

OPASNOST Opasnost od smrtonosne ozljede uslijed strujnog udara.

Izlaz može provoditi električnu struju čak i kad je opterećenje isključeno.

- Tijekom radova na uređaju: Uvijek odvojite uređaj od napajanja osiguračem na ulaznom strujnom krugu.

Ako se ne pridržavate ovih uputa to može dovesti do teških ozljeda ili smrti.

Više informacija o univerzalnom okretnom regulatoru LED rasvjete

S pomoću univerzalnoga okretnog regulatora za LED rasvjetu (u nastavku **regulator rasvjete**) možete uključivati/isključivati i smanjiti induktivna ili kapacitivna opterećenja.

Svojstva regulatora rasvjete:

- Automatska detekcija opterećenja
- Funkcija memoriranja
- Termička zaštita, otpornost na preopterećenje, zaštita od kratkog spoja
- Postepeno pokretanje
- Upravljanje preko dodatne jedinice (mehanička tipka)

Postavke:

- Min./maks. svjetlost
- Način rada RL LED
- vraćanje na tvorničke postavke

Instaliranje regulatora



- Ⓐ Mehanička tipka na priključku dodatne jedinice (opcionally)

OPREZ Uređaj može biti oštećen!

- Proizvod uvijek koristite u skladu s navedenim tehničkim podacima.
- Nikada nemojte spajati mješovita induktivna/kapacitivna opterećenja.
- Spajajte samo opterećenja koja se mogu priгуšivati.
- Opasnost od preopterećenja! Prigušivanje utičnica je zabranjeno.

i Alat za prigušivanje: Daljnje informacije o svjetiljkama za prigušivanje te minimalnom i maksimalnom broju svjetiljki određenoga tipa. <http://schneider-electric.dimmer-test.com>

i Molimo imajte na umu: U slučaju smanjene toplinske disipacije, morat ćete smanjiti opterećenje.

Opterećenje se smanjuje za	Pri montaži
0%	u standardnoj podžbuknoj kutiji
25%	U šuplje zidove* Nekoliko montiranih u kombinaciji*
30%	U jednostrukoj ili dvostrukoj nadžbuknoj kutiji
50%	U trostrukoj nadžbuknoj kutiji

* Ako se primjenjuje više faktora, smanjenja opterećenja se zbrajaju.

Namještanje regulatora rasvjete

Uklanjanje poklopca

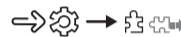

- ① Uklonite okvir.
- ② Skinite centralnu ploču s okretnim gumbom.

Zasloni i upravljački elementi

- Ⓐ Status LED-žaruljice (crveno)
- Ⓑ Potenciometar
- Ⓒ Tipka za programiranje
- Ⓓ Davač okretaja

Namještanja (opcionally)

Namještanje maksimalne ili minimalne jačine svjetlosti



Možete namjestiti raspon regulacije za svjetiljke različitih proizvođača.

Nova se vrijednost automatski pohranjuje nakon 8 sekunda. Spojena svjetiljka se isključuje automatski.

Promjena načina rada na način rada RL LED



Ako spojene svjetiljke ne radi ispravno s automatskim otkrivanjem opterećenja, možete se prebaciti na način rada RL LED. Time se smanjuje maksimalno opterećenje regulatora (vidi "Tehnički podaci").

Vraćanje na tvorničke postavke



Regulator rasvjete možete vratiti na zadane postavke (maksimalni raspon prigušenja i automatski način rada).

Tehnički podaci

Nazivni napon: AC 230 V ~, 50 Hz
Nazivna snaga:

Stanje pripravnosti: maks 0,6 W
Neutralni vodič: nije potreban
Spojni priključci: Vijčani priključci za maks. 2 x 2,5 mm² 0,5 Nm

Dodatna jedinica: jednostruka tipka, neograničeni broj maks. 50 m

Zaštita osigurača: Prekidač od 16 A



Uređaj se ne odlaže s kućanskim otpadom, već ga treba odložiti na službena sakupljališta. Stručnim se recikliranjem ljudi i okoliša štite od potencijalnih negativnih učinaka.

Schneider Electric Industries SAS

U slučaju tehničkih pitanja obratite se servisnoj službi u svojoj zemlji.

se.com/contact

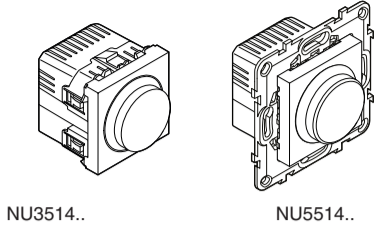

NU3514..

NU5514..



<https://www.go2se.com/ref=NU351418>



LED	5-100 VA	RC
	5-20 VA	RL
	5-200 W	R
	5-150 W	R
	5-150 VA	L
	5-150 VA	C

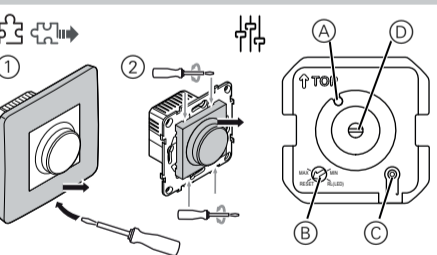
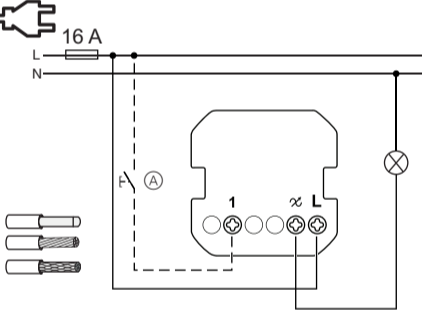
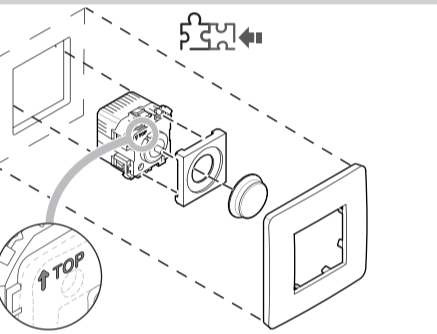
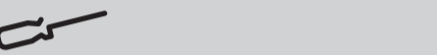

MIN/MAX

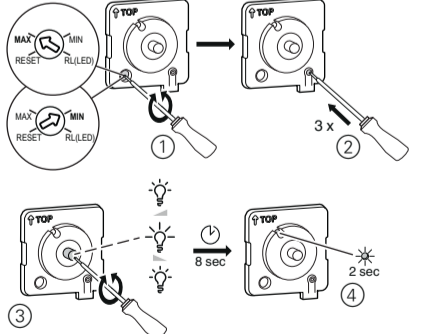

RL LED

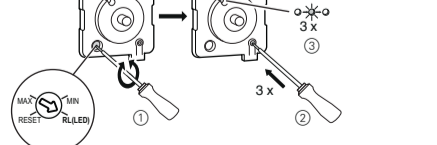

R

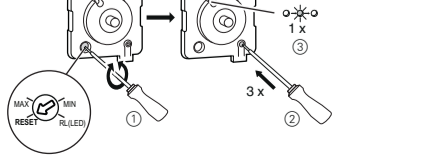

O tem dokumentu

Vse informacije, potrebne za varno montažo, najdete v tem dokumentu.

Podrobnejše informacije o izdelku najdete na internetu -> glejte kodo QR.



Za vašo varnost

NEVARNOST TVEGANJE ELEKTRIČNEGA UDARA, EKSPLOZIJE ALI PRESKOKA

Varno električno inštalacijo lahko izvedejo samo usposobljeni strokovnjaki. Usposobljeni strokovnjaki morajo dokazati, da imajo poglobljeno znanje na naslednjih področjih:

- priključitev na električno omrežje,
- priključitev več električnih priprav,
- polaganje električnih kablov.
- Varnostni standardi, lokalna pravila in predpisi za izvedbo napeljave

Neupoštevanje teh navodil povzroči smrt ali hude telesne poškodbe.

NEVARNOST Tveganje smrtnih poškodb zaradi električnega udara.

Izhod je lahko pod napetostjo tudi pri izklopljenem porabniku.

- Pri delih na napravi: Napravo vedno odklopite od vira napajanja s pomočjo varovalke v dovodnem tokokrogu.

Neupoštevanje teh navodil povzroči smrt ali hude telesne poškodbe.

Seznanitev z univerzalnim vrtljivim zatemnilnikom LED

Univerzalni vrtljivi zatemnilnik LED (v nadaljevanju **zatemnilnik**) omogoča preklapljanje ter zatemnjevanje ohmskih, induktivnih in kapacitivnih porabnikov.

Lastnosti zatemnilnika:

- Samodejno prepoznavanje obremenitve
- Spominska funkcija
- Toplotna zaščita, odpornost na preobremenitev, zaščita pred kratkim stikom
- mehki zagon
- Delovanje z razširitveno enoto (mehanski potisni gumb)

Nastavitve:

- Min./maks. osvetljenost
- Način delovanja RL LED
- Ponastavitev na privzete nastavitve

Montaža zatemnilnika

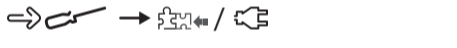

- Ⓐ Mehanski potisni gumb na priključku razširitvene enote (opcijsko)

POZOR Naprava se lahko poškoduje!

- Izdelek zmeraj upravljajte v skladu z navedenimi tehničnimi podatki.
- Nikoli ne priključite mešanih induktivnih/kapacitivnih porabnikov.
- Priključite samo porabnike z možnostjo zatemnitve.
- Nevarnost preobremenitve! Uporaba zatemnilnih vtičnic ni dovoljena.

i Orodje za zatemnjevanje: Več informacij o svetilih z možnostjo zatemnitve ter minimalnem in maksimalnem številu svetil posebnega tipa. <http://schneider-electric.dimmer-test.com>

i Prosimo, upoštevajte: V primeru zmanjšane toplotne disipacije boste morali zmanjšati obremenitev.

Odstotek zmanjšanja obremenitve	Mesto namestitve
0 %	V standardni škatli za podometno montažo
25 %	V votlih stenah*
30 %	Kombinacija več nameščenih enot*
50 %	V 1- ali 2-garniturnem nadometnem ohišju
	V 3-garniturnem nadometnem ohišju

* Če obstaja več kor en dejavnik, seštejte vrednosti zmanjšanja obremenitve.

Nastavljanje zatemnilnika

Odstranjevanje pokrova

- ➡ Odstranite okvir.
- ➡ Snemite osrednjo ploščo z vrtljivim gumbom.

Zasloni in operativni elementi

- ➡ LED-dioda za prikaz stanja (rdeča)
- Ⓐ Potenciometer
- Ⓑ Gumb za programiranje
- Ⓒ Kodirnik

Izvajanje nastavitve (opcijsko)

Nastavljanje maksimalne in minimalne osvetljenosti



Prilagodite lahko razpon zatemnitve svetil različnih proizvajalcev.

Nova vrednost se samodejno shrani po 8 sekundah. Priključeno svetilo se samodejno izklopi.

Vklop načina delovanja RL LED

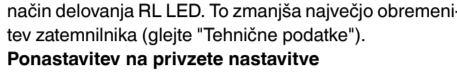

Če priključena svetila pri samodejnem prepoznavanju obremenitve ne delujejo pravilno, lahko preklopite v način delovanja RL LED. To zmanjša največjo obremenitev zatemnilnika (glejte "Tehnične podatke").

Ponastavitev na privzete nastavitve

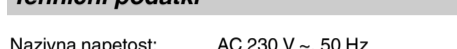

Zatemnilnik lahko ponastavite na privzete nastavitve (največji razpon zatemnitve in samodejni način).

Tehnični podatki

Nazivna napetost:	AC 230 V ~, 50 Hz
Nazivna moč:	➡
Stanje pripravljenosti:	maks. 0,6 W
Neutralni prevodnik:	ni potreben
Priključne sponke:	Vijačne sponke za presek maks. 2 x 2,5 mm ² 0,5 Nm
Razširitvena enota:	Enojni potisni gumb, neomejeno število maks. 50 m
Zaščita varovalke:	odklopnik (16 A)

Naprave ne odvrzite med gospodinjstvo odpadke, temveč jo odnesite v zbirni center. Recikliranje varuje ljudi in okolje pred morebitnimi negativnimi vplivi.

Schneider Electric Industries SAS

Če imate tehnična vprašanja, se obrnite na center za pomoč strankam v vaši državi. se.com/contact

sr Prigušivač rotacije za LED sijalice i kompozitno

Osnovni podaci o ovom dokumentu

U ovom dokumentu možete pronaći sve informacije potrebne za bezbednu instalaciju. Detaljnije informacije o proizvodu dostupne su na internetu -> Pogledajte QR-kod.

Zbog vaše sigurnosti

OPASNOST OPASNOST PO ŽIVOT USLED ELEKTRIČNOG UDARA, EKSPLOZIJE ILI ELEKTRIČNOG LUKA

Bezbedne električne instalacije smeju da izvode samo obučena stručna lica. Obučena stručna lica moraju dokazati da imaju sveobuhvatno znanje u sledećim područjima:

- povezivanje na instalacione mreže
- povezivanje više električnih uređaja
- polaganje električnih vodova
- bezbednosni standardi, lokalne odredbe i propisi za priključivanje

Neuvažavanje ovih smernica za posledicu može imati smrt ili teške povrede.

OPASNOST Opasnost od smrtonosnih povreda usled električnog udara.

Na izlazu može biti prisutna električna struja čak i ako je potrošač isključen.

- Ako radite na uređaju: Uvek isključite uređaj sa napajanja strujom preko osigurača u ulaznom kolu.

Nepoštovanje ovih smernica za posledicu može imati smrt ili teške povrede.

Upoznajte univerzalni obrtni dimer za LED rasvetu

Pomoću univerzalnog obrtnog dimera za LED rasvetu (u daljem tekstu **dimer**) možete da uključujete i dimujete omske, induktivne ili kapacitivne potrošače.

- Karakteristike dimera:
 - Automatska detekcija potrošača
 - Memorijska funkcija
 - Zaštita od toplote, otpornost na preopterećenje, zaštita od kratkog spoja
 - Soft start
 - Rad sa jedinicom za proširenje (mehanički prekidač)
- Podešavanja:
- Min./maks. osvetljenost
 - RL LED režim
 - Resetovanje na osnovna podešavanja

Монтирање регулатора светла



- Ⓐ Mehanički taster na spoju jedinice za proširenje (opcija)

OPREZ Uređaj može da se ošteti!

- Uvek koristite proizvod u skladu sa specifičnim tehničkim podacima.
- Nikada nemojte priključivati mešovite induktivne/kapacitivne potrošače.
- Priključujte samo potrošače koji mogu da se dimuju.
- Opasnost od preopterećenja! Zabranjeno je dimovanje utičnica.

i Alat za dimovanje: Dodatne informacije o sijalicama koje mogu da se dimuju i minimalan i maksimalan broj sijalica određenog tipa. <http://schneider-electric.dimmer-test.com>

i Obratite pažnju na sledeće: U slučaju smanjenog odvođenja toplote, potrebno je da smanjite opterećenje.

Opterećenje smanjeno na	Ako je instalirano
0%	U standardnoj kutiji za montažu instalacije za ispiranje
25%	U šupljim zidovima Nekoliko ugrađenih u kombinaciji*
30%	Kućiste montirano na 1-strukoj ili 2-strukoj površini
50%	Kućiste montirano na 3-strukoj površini

* Ako važi više od jednog od faktora, sabiraju se smanjenja opterećenja.

Podešavanje dimera

Uklanjanje poklopca

- ➡ Uklonite okvir.
- ➡ Izvucite centralnu ploču sa obrtnim dugmetom.

Displeji i radni elementi

- ➡ Statusna LED sijalica (crvena)
- Ⓐ Potenciometer
- Ⓑ Taster za programiranje
- Ⓒ Enkoder

Izvršavanje podešavanja (opciono)

Podešavanje maksimalnog ili minimalnog osvetljenja

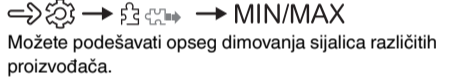

Možete podešavati opseg dimovanja sijalica različitih proizvođača.

Nova vrednost se automatski čuva posle 8 sekundi. Povezana sijalica se automatski isključuje.

Prebacivanje radnog režima na RL LED režim

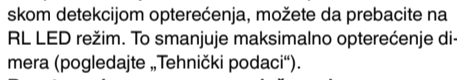

Ako povezane sijalice ne funkcionišu pravilo sa automatskom detekcijom opterećenja, možete da prebacite na RL LED režim. To smanjuje maksimalno opterećenje dimera (pogledajte „Tehnički podaci“).

Resetovanje na osnovna podešavanja

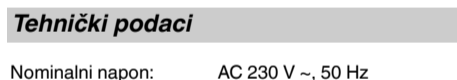

Dimer možete da resetujete na osnovna podešavanja (maksimalni opseg dimovanja i automatski režim rada).

Tehnički podaci

Nominalni napon:	AC 230 V ~, 50 Hz
Nominalna snaga:	➡
Režim mirovanja:	maks. 0,6 W
Neutralni provodnik:	nije potreban
Spojnik priključni:	Navojni priključci za maks. 2 x 2,5 mm ² 0,5 Nm
Jedinica proširenja:	Jednostavan taster, neograničen broj maks. 50 m
Zaštita osigurača:	16 A prekidač strujnog kola

Odložite uređaj odvojeno od kućnog otpada, na zvanično mesto za prikupljanje. Profesionalna reciklaža štiti ljude i životnu sredinu od potencijalnog negativnog uticaja.

Schneider Electric Industries SAS

Ako imate tehničkih pitanja, molimo da se obratite službi za korisnike u vašoj zemlji. se.com/contact

- ↔ ⚙️ → 📏
- Ⓐ Λυχνία LED κατάστασης (κόκκινη)
- Ⓑ Ποτενσιόμετρο
- Ⓒ Κουμπί προγραμματισμού
- Ⓓ Κωδικοποιητής

Σχετικά με αυτό το έγγραφο

Σε αυτό το έγγραφο μπορείτε να βρείτε όλες τις πληροφορίες που απαιτούνται για την ασφαλή εγκατάσταση.

Περισσότερες λεπτομερείς πληροφορίες για το προϊόν διατίθενται στο διαδίκτυο -> βλέπε κώδικα QR.



Για τη δική σας ασφάλεια

⚠️ ΚΙΝΔΥΝΟΣ ΚΙΝΔΥΝΟΣ ΗΛΕΚΤΡΟΠΛΗΞΙΑΣ, ΕΚΡΗΞΗΣ Ή ΛΑΜΨΗΣ ΤΟΞΟΥ

Η ασφαλής ηλεκτρική εγκατάσταση πρέπει να γίνεται μόνο από ειδικευμένους ηλεκτρολόγους. Οι ειδικευμένοι ηλεκτρολόγοι πρέπει να έχουν ειδικευμένες γνώσεις στους εξής τομείς:

- Σύνδεση σε δίκτυα εγκαταστάσεων
- Σύνδεση πολλών ηλεκτρικών συσκευών
- Τοποθέτηση ηλεκτρικών καλωδίων
- Πρότυπα ασφαλείας, τοπικοί κανόνες και κανονισμοί καλωδιώσεων

Η μη τήρηση αυτών των οδηγιών μπορεί να έχει ως αποτέλεσμα θανατηφόρους ή σοβαρούς τραυματισμούς.

⚠️ ΚΙΝΔΥΝΟΣ Κίνδυνος θανάτου από ηλεκτροπληξία.

Η έξοδος μπορεί να φέρει ηλεκτρικό ρεύμα ακόμα και όταν είναι απενεργοποιημένο το φορτίο.

- Κατά τις εργασίες στη συσκευή: Πάντα να αποσυνδέετε τη συσκευή από την τροφοδοσία μέσω της ασφάλειας στο εισερχόμενο κύκλωμα.

Η μη τήρηση αυτών των οδηγιών μπορεί να έχει ως αποτέλεσμα θανατηφόρους ή σοβαρούς τραυματισμούς.

Εξοικείωση με το περιστροφικό dimmer LED

Με το περιστροφικό dimmer LED (αναφέρεται στη συνέχεια ως **ροοστάτης**), μπορείτε να ενεργοποιείτε και να αυξομειώνετε την ένταση σε ωμικά, χωρητικά ή επαγωγικά φορτία.

Ιδιότητες του ροοστάτη:

- Αυτόματη ανίχνευση φορτίου
- Λειτουργία μνήμης
- Θερμική προστασία, αντίσταση υπερφόρτισης, προστασία βραχυκυκλώματος
- Ομαλή εκκίνηση
- Λειτουργία με μονάδα επέκτασης (μηχανικό μπουτόν)

Ρυθμίσεις:

- Ελάχιστη/μέγιστη φωτεινότητα
- Λειτουργία RL LED
- Επαναφορά στις εργοστασιακές ρυθμίσεις

Τοποθέτηση του ροοστάτη



- Ⓐ Μηχανικό μπουτόν στη σύνδεση μονάδας επέκτασης (προαιρετικά)

⚠️ ΠΡΟΣΟΧΗ Η συσκευή ίσως πάθει ζημιά!

- Χρησιμοποιείτε πάντα το προϊόν σύμφωνα με τα καθορισμένα τεχνικά στοιχεία.
- Ποτέ μη συνδέετε ανάμεικτα επαγωγικά/χωρητικά φορτία.
- Να συνδέετε μόνο ροοστατικά φορτία.
- Κίνδυνος υπερφόρτισης! Οι ροοστατικές πρίζες απαγορεύονται.

i Εργαλείο ροοστάτη: Περισσότερες πληροφορίες σχετικά με τους ροοστατικούς λαμπτήρες και τον ελάχιστο και μέγιστο αριθμό λαμπτήρων ενός ειδικού τύπου. <http://schneider-electric.dimmer-test.com>

i Σημείωση: Σε περίπτωση μειωμένης θερμικής διασποράς πρέπει να μειώσετε το φορτίο.

Μείωση φορτίου στις παρακάτω περιπτώσεις	Κατά την εγκατάσταση
0%	Σε συνηθισμένο κουτί χωρευτής εγκατάσταση
25%	Σε γυψοσανίδες* Τοποθέτηση πολλών στοιχείων*
30%	Σε κουτί επίτοιχης τοποθέτησης με 1 ή 2 συστοιχίες
50%	Σε κουτί επίτοιχης τοποθέτησης με 3 συστοιχίες

* Αν ισχύουν περισσότεροι παράγοντες από έναν, προσθέστε τις μειώσεις φορτίου.

Ρύθμιση του ροοστάτη

Αφαίρεση του καλύμματος



- 1 Αφαιρέστε το πλαίσιο.
- 2 Αφαιρέστε την κεντρική πλάκα μαζί με το περιστροφικό κουμπί.

Πραγματοποίηση ρυθμίσεων (προαιρετικά)

Ρύθμιση μέγιστης ή ελάχιστης φωτεινότητας



Μπορείτε να ρυθμίσετε το εύρος της έντασης φωτισμού για λαμπτήρες διαφόρων κατασκευαστών.

Η καινούργια τιμή αποθηκεύεται αυτόματα μετά από 8 δευτερόλεπτα. Ο συνδεδεμένος λαμπτήρας απενεργοποιείται αυτόματα.

Αλλαγή του τρόπου λειτουργίας σε λειτουργία RL LED



Αν οι συνδεδεμένοι λαμπτήρες δεν λειτουργούν σωστά με την αυτόματη ανίχνευση φορτίου, μπορείτε να αλλάξετε σε λειτουργία RL LED. Αυτό ελαττώνει το μέγιστο φορτίο ροοστάτη (βλ. "Τεχνικά στοιχεία").

Επαναφορά στις εργοστασιακές ρυθμίσεις



Μπορείτε να επαναφέρετε το ροοστάτη διακόπτη στις εργοστασιακές τιμές (μέγιστο εύρος αυξομείωσης και αυτόματη λειτουργία).

Τεχνικά δεδομένα

Ονομαστική τάση:	AC 230 V ~, 50 Hz
Ονομαστική ισχύς:	↔ ⚡ _W
Αναμονή:	max 0.6 W
Ουδέτερος αγωγός:	δεν απαιτείται
Ακροδέκτες σύνδεσης:	Βιδωτοί ακροδέκτες για μέγ. 2 x 2,5 mm ² 0,5 Nm
Μονάδα επέκτασης:	Ένα μπουτόν, απεριόριστος αριθμός μέγιστο 50 m
Προστασία με ασφάλεια:	Ασφαλειοδιακόπτης 16 A

⚠️ Απορρίψτε τη συσκευή ξεχωριστά από οικιακά απόβλητα που φυλάσσονται σε επίσημο σημείο συλλογής. Η σωστή ανακύκλωση προστατεύει τους ανθρώπους και το περιβάλλον από πιθανές αρνητικές επιπτώσεις.

Schneider Electric Industries SAS

Εάν έχετε τεχνικές ερωτήσεις, επικοινωνήστε με το Κέντρο Εξυπηρέτησης Πελατών στη χώρα σας.

se.com/contact

uk Поворотний димер для світлодіодних ламп і

Про цей документ

Уся інформація, необхідна для безпечного монтажу наводиться в цьому документі.

Докладніша інформація про продукт наводиться в інтернеті -> див. QR-код.



Для вашої безпеки

⚠️ НЕБЕЗПЕЧНО РИЗИК УРАЖЕННЯ ЕЛЕКТРИЧНИМ СТРУМОМ, ВИБУХУ Й ДУГОВОГО ПРОБОЮ

Встановлення електричного обладнання повинне здійснюватися тільки кваліфікованими спеціалістами з дотриманням правил техніки безпеки. Кваліфіковані спеціалісти повинні мати підтвержену кваліфікацію в наступних областях:

- Під'єднання до інсталяційних мереж
- Під'єднання кількох електроприладів
- Прокладання електричних кабелів
- правила техніки безпеки, місцеві норми й правила електричного монтажу.

Нехтування цими інструкціями призводить до смерті або серйозних травм.

⚠️ НЕБЕЗПЕКА Ризик смертельної травми через ураження електричним струмом.

Навіть коли навантаження виникло, вивід може проводити електричний струм.

- Під час роботи з пристроєм: завжди відключайте пристрій від джерела живлення за допомогою запобіжника вхідного кола.

Нехтування цими інструкціями призводить до смерті або серйозних травм.

Загальна інформація про універсальний поворотний димер для світлодіодних ламп

За допомогою універсального поворотного димера для світлодіодних ламп (далі «**димер**») можна вмикати і регулювати омичне, індуктивне і ємнісне навантаження.

Властивості димера:

- Автоматичне визначення навантаження
- Функція пам'яті
- Тепловий захист, стійкість до перевантаження, захист від короткого замикання
- Плавний пуск

- Робота з блоком розширення (механічна кнопка)
- Налаштування:
- Мін./макс. яскравість
- Режим RL LED
- Скидання до налаштувань за замовченням

Встановлення димера



- Ⓐ Механічна кнопка на з'єднанні блока розширення (опціонально)

⚠️ УВАГА Пристрій може бути пошкоджено!

- Завжди експлуатуйте виріб згідно із зазначеними технічними даними.
- Ніколи не підключайте будь-які змішані індуктивні/ємнісні навантаження.
- Підмикайте лише регульовані навантаження.
- Небезпека перевантаження! Регулювання струму в розетках заборонено.

i Програма Dimmer Tool Додаткова інформація про регульовані лампи, а також мінімальну і максимальну кількість ламп певного типу. <http://schneider-electric.dimmer-test.com>

i Зверніть увагу: У випадку зменшення розсіювання тепла вам потрібно буде зменшити навантаження.

Величина зниження навантаження	Спосіб монтажу
0%	У стандартній монтажній коробці з установкою на рівні підлоги
25%	У порожніх стінах*
30%	Декілька пристроїв, що встановлені разом*
50%	В одноблочному або двоблочному корпусі поверхневого монтажу
50%	У 3-секційному корпусі з накладним монтажем

* У разі одночасної дії декількох факторів величини зниження навантаження додаються одна до одної.

Налаштування димера

Зняття кришки



- 1 Зніміть рамку.
- 2 Витягніть накладку та обертову ручку.

Дисплеї та елементи керування

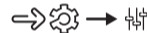

- Ⓐ Індикатор стану (червоний)
- Ⓑ Потенціометр
- Ⓒ Кнопка програмування
- Ⓓ Енкодер

Виконання налаштувань (необов'язково)

Установлення максимальної або мінімальної яскравості



Ви можете відрегулювати діапазон регулювання для ламп різних виробників.

Нове значення автоматично зберігається через 8 секунд. Підключена лампа автоматично вимикається.

Перемикання режиму роботи в режим RL LED



Якщо підключені лампи не працюють правильно з автоматичним визначенням навантаження, ви можете переключитися на режим RL LED. Це зменшує максимальне навантаження на димер (див. «Технічні дані»).

Скидання до налаштувань за замовченням



Ви можете скинути димер до налаштувань за замовчуванням (максимальний діапазон регулювання і автоматичний режим).

Технічні дані

Номинальна напруга:	230 В змін. струму ~, 50 Гц
Номинальна потужність:	↔ ⚡ _W
Режим очікування:	макс. 0,6 Вт
Нейтральний провідник:	не потрібний
З'єднувальні клеми:	гвинтові клеми на макс. 2 x 2,5 mm ² 0,5 Н*м
Блок розширення:	одна кнопка, необмежена кількість макс. 50 м
Захист за допомогою запобіжника:	автоматичний вимикач на 16 А

⚠️ Утилізуйте пристрій окремо від побутового сміття, в офіційному пункті приймання. Професійна переробка захистить людей і довкілля від потенційних негативних впливів.

Schneider Electric Industries SAS

Якщо ви маєте технічні питання, зверніться в центр обслуговування клієнтів у вашій країні.

se.com/contact

Об этом документе

В этом документе содержится вся информация, необходимая для безопасной установки.

Более подробную информацию об изделии можно найти в интернете -> см. QR-код.



Техника безопасности

ОПАСНО ОПАСНОСТЬ ПОРАЖЕНИЯ ЭЛЕКТРИЧЕСКИМ ТОКОМ, ВЗРЫВА ИЛИ ДУГОВОГО ПРОБОЯ

Установка электрооборудования должна выполняться только квалифицированными специалистами с соблюдением правил техники безопасности. Квалифицированные специалисты должны иметь подтвержденную квалификацию в следующих областях:

- подключение к электрическим сетям;
- соединение электрических устройств;
- прокладка электрических кабелей;
- правила техники безопасности, местные нормы и правила электромонтажа.

Несоблюдение этих указаний приводит к смерти или серьезным травмам.

ОПАСНОСТЬ Риск получения травмы со смертельным исходом от удара электрическим током. Выходной контур может проводить электрический ток даже при выключенной нагрузке.

- При работе с устройством: всегда отключайте предохранитель во входной цепи от источника питания.

Несоблюдение этих инструкций приведет к смерти или серьезным травмам.

Общие сведения об универсальном поворотном диммере для светодиодных ламп

С помощью универсального поворотного диммера для светодиодных ламп (далее «диммер») можно включать и регулировать омическую, индуктивную и емкостную нагрузку.

Свойства светорегулятора:

- Автоматическое определение нагрузки
- Функция памяти
- Тепловая защита, устойчивость к перегрузке, защита от короткого замыкания
- Плавный пуск
- Работа с блоком расширения (механическая кнопка)

Настройки:

- Мин./макс. яркость
- Режим RL LED
- Возврат к настройкам по умолчанию

Монтаж диммера



- Ⓐ Механическая кнопка на соединении блока расширения (опционально)

ОСТОРОЖНО Устройство может быть повреждено!

- Условия эксплуатации продукта должны отвечать указанным техническим характеристикам.
- Никогда не подключайте какие-либо смешанные индуктивные/емкостные нагрузки.
- Подключайте только регулируемые нагрузки.
- Опасность перегрузки! Регулирование розеток запрещено.

Приложение Dimmer Tool Дополнительная информация о регулируемых лампах, а также минимальном и максимальном количестве ламп определенного типа. <http://schneider-electric.dimmer-test.com>

Обратите внимание! При уменьшении рассеяния тепла необходимо снизить нагрузку.

Величина снижения нагрузки	Способ монтажа
0%	В стандартной монтажной коробке для скрытого монтажа В полых стенах*
25%	Комбинация из нескольких установленных светорегуляторов*
30%	В 1-блочном или 2-блочном корпусе для открытого монтажа
50%	В 3-блочном корпусе для открытого монтажа

* При действии более одного фактора величины снижения нагрузки суммируются.

Установка светорегулятора

Снятие крышки



- 1 Снимите рамку.
- 2 Вытяните накладку и вращающуюся ручку.

Дисплей и элементы управления

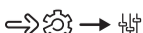

- Ⓐ Светодиод состояния (красный)
- Ⓑ Потенциометр
- Ⓒ Клавиша программирования
- Ⓓ Кодировщик

Установка максимальной или минимальной яркости



Вы можете отрегулировать диапазон регулирования для ламп разных производителей.

Новое значение автоматически сохраняется через 8 секунд. Подключенная лампа автоматически отключается.

Перекючение рабочего режима в режим RL LED



Если подключенные лампы не работают правильно с автоматическим определением нагрузки, вы можете переключиться на режим RL LED. Это уменьшает максимальную нагрузку на светорегулятор (см. «Технические данные»).

Возврат к настройкам по умолчанию



Вы можете сбросить светорегулятор до настроек по умолчанию (максимальный диапазон регулирования и автоматический режим).

Технические характеристики

Номинальное напряжение:	230 В пер. тока ~, 50 Гц
Номинальная мощность:	↔ W
Режим ожидания:	макс. 0,6 Вт
Нейтральный проводник:	не требуется
Соединительные клеммы:	винтовые клеммы под макс. 2 x 2,5 мм ² 0,5 Н*м
Блок расширения:	одна кнопка, неограниченное количество макс. 50 м автоматический выключатель на 16 А
Защита плавким предохранителем:	
Температура для ... работы	от 5 до 40 °C
... хранения	от 5 до 40 °C
... транспортировки	от 5 до 40 °C

Утилизацию устройства выполнять отдельно от бытовых отходов в официально установленных пунктах сбора. Профессиональная вторичная переработка защищает людей и окружающую среду от возможных негативных воздействий.

Schneider Electric Industries SAS

RU Соответствует техническим регламентам «О безопасности низковольтного оборудования», «Об электромагнитной совместимости»

Дата изготовления: смотрите на общей упаковке: год/неделя/день недели
Срок хранения: 3 года
Гарантийный срок: 18 месяцев
Уполномоченный поставщик в РФ: АО «Шнейдер Электрин»
Адрес: 127018, Россия, г. Москва, ул. Двинцев, д.12, корп.1
Тел. +7 (495) 777 99 90
Факс +7 (495) 777 99 92
se.com/ru/ru/

KZ «Төменвольтты құрал-жабдықтардың қауіпсіздігі туралы», «Электр магнитті сәйкестік туралы» техникалық регламенттерге сәйкес келеді

Дайындалған мерзімі: жалпы орамдағы мерзімді қараңыз: жыл/апта/аптаның күні
Сақтау мерзімі: 3 года
Кепілдік мерзімі: 18 ай
Уәкіл жеткізуші Қазақстан республикасында: «ШНЕЙДЕР ЭЛЕКТРИК» ЖШС
Мекен-жайы: Қазақстан Республикасы, Алматы қ., Достық даң., «Кен Дала» Бизнес Орталығы, 5-ші қабат.
Тел.: +7 (727) 357 23 57
Факс.: +7(727) 357 24 39
se.com/kz/ru/

LED lambalar ve kapasitif yük için döndürmeli dimmer

Bu belge hakkında

Bu belgede güvenli kurulum için gereken tüm bilgileri bulabilirsiniz.

Daha detaylı ürün bilgilerinizi internette bulabilirsiniz -> Kare koduna bakın.

Güvenliğiniz için

TEHLİKE ELEKTRİK ÇARPMASI, PATLAMA VEYA ARK RİSKİ

Yalnızca eğitimli profesyoneller tarafından güvenli elektrik montajı yapılmalıdır. Eğitimli profesyonellerin şu alanlarda ileri düzey bilgisi olmalıdır:

- Kurulum ağıllarına bağlanma
- Çeşitli elektrikli cihazların bağlanması
- Elektrik kablolarının döşenmesi
- Güvenlik standartları, yerel tesisat kuralları ve düzenlemeleri

Bu yönergelerin uygulanmaması ölüme ve ciddi yaralanmalara neden olabilir.

TEHLİKE Elektrik çarpması sonucu ölüm tehlikesi. Elektrik yükü kapalı olsa dahi çıkışta elektrik akımı olabilir.

- Cihaz üzerinde çalışırken: Mutlaka besleme devresindeki sigortayı atırarak/çıkartarak cihazın elektriğini kesin.

Bu yönergelerin uygulanmaması ölüme ve ciddi yaralanmalara neden olabilir.

Üniversal döndürmeli LED dimmer'i hakkında bilgiler

Üniversal döndürmeli LED dimmer'i (bundan sonra dimmer olarak anılacak) ile ohmik ve endüktif veya kapasitif yükleri devreye sokabilir ve ayarlayabilirsiniz.

Dimmer'in özellikleri:

- Otomatik yük tespiti
- Bellek işlevi
- Termal koruma, aşırı yük direnci, kısa devre koruması
- Yumuşak başlatma
- Genişletme ünitesi (mekanik buton) ile çalışma

Ayarlar:

- Minimum/maksimum parlaklık
- RL LED modu
- Varsayılan ayarlara sıfırlama

Dimmerin takılması



- Ⓐ Genişletme ünitesi bağlantısında mekanik buton (is-teğe bağlı)

UYARI Cihaz hasar görebilir!

- Ürünü her zaman belirlenen teknik verilere uygun olarak çalıştırın.
- Hiçbir zaman endüktif/kapasitif karma yükleri bağlamayın.
- Yalnızca dimmer özelliği olan elektrik yükleri bağlayın.
- Aşırı yük tehlikesi! Soket çıkışlarının karartılması yasaktır.

Dimmer aracı: Parlaklığı ayarlanabilir lambalar ve belirli türdeki lambaların minimum ve maksimum sayısı ile ilgili daha fazla bilgi. <http://schneider-electric.dimmer-test.com>

Unutmayın: Termal dağılımın azalması durumunda elektrik yükünü azaltmanız gerekir.

Yükte azalma:	Montaj şekli
%0	Standart siva altı montaj kutusunda
%25	Duvar boşluğuna monte edilmiş* Kombine olarak takılmış birden çok*
%30	1 veya 2 gruplu siva üstü muhafaza
%50	3 gruplu siva üstü muhafaza

* Birden çok faktör geçerliyse, yük azalmalarını birlikte ilave edin.

Dimmer'in ayarlanması

Kapağın sökülmesi



- 1 Çerçeveyi sökün.
- 2 Döner düğmeyi kullanarak orta plakayı çekip çıkarın.

Ekranlar ve kullanım öğeleri

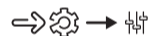

- Ⓐ Durum LED'i (kırmızı)
- Ⓑ Potansiyometre
- Ⓒ Programlama butonu
- Ⓓ Kodlayıcı

Ayarları gerçekleştirme (isteğe bağlı)

Maksimum veya minimum parlaklığın ayarlanması



Dimmer aralığını farklı üreticilerin ürettiği lambalara göre ayarlayabilirsiniz.

Yeni değer 8 saniye sonra otomatik olarak kaydedilir. Bağlı lamba otomatik olarak devreden çıkar.

Çalışma modundan RL LED moduna geçme



Bağlı lambalar otomatik elektrik yükü algılaması ile doğru çalışmazsa RL LED moduna geçebilirsiniz. Bu, maksimum dimmer yükünü azaltır ("Teknik Veriler"e bakın).

Varsayılan ayarlara sıfırlama



Dimmer'i varsayılan ayarlara sıfırlayabilirsiniz (maksimum dimmer aralığı ve otomatik mod).

Teknik veriler

Nominal voltaj:	AC 230 V ~, 50 Hz
Nominal güç:	↔ W
Bekleme:	maкс. 0,6 W
Nötr iletken:	gerekmez
Terminallerin birbirlerine bağlantısı:	maкс. için vida terminalleri 2 x 2,5 mm ² 0,5 Nm
Uzatma ünitesi:	Tek basmalı düğme, sınırsız sayı maкс. 50 m
Sigorta koruması:	16 A devre kesici

Cihaz ev atıklarından ayrı bir şekilde resmi toplama noktasında bertaraf edilmelidir. Profesyonel geri dönüşüm, insanları ve çevreyi potansiyel negatif etkilere karşı korur.

Schneider Electric Industries SAS

Teknik sorularınız için lütfen ülkenizdeki müşteri hizmetleri merkezine başvurunuz.

se.com/contact