

---

Schneider Electric SE

CS30323

92506 Rueil Malmaison Cedex - France

[schneider-electric.com/contact](http://schneider-electric.com/contact)

**Schneider**  
Electric

PH434635-00 12/2018 Subject to technical modification without notice.



**KNX**

Instructions for use

**KNX Presence Mini**

MTN6303-0019



GB .....	6	Follow written instructions!
DE .....	14	Textteil beachten!
FR .....	22	Se référer à la partie texte !
ES.....	30	¡Téngase en cuenta el texto!
SV.....	38	Iaktta texten!
NL .....	46	Neem tekstpassage in acht!
IT .....	54	Osservare il testo!
DA .....	62	Følg den skriftlige vejledning!
NO .....	70	Se de skriftlige instruksene!
FI .....	78	Huomaa tekstiosio!
PT.....	86	Siga as instruções escritas!
RO .....	94	Respectați instrucțiunile scrise!
PL.....	102	Postępować zgodnie z instrukcją!
RU .....	110	Обратите внимание на текстовую часть!
EL.....	118	Τηρείτε γραπτές οδηγίες!
HU .....	126	Szöveges részre figyelni!

3.1

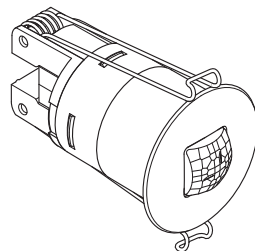

3.2

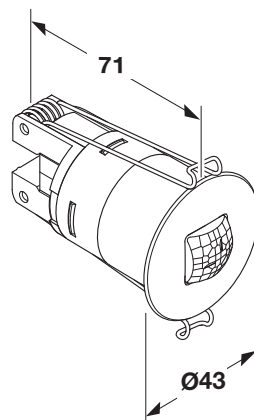

3.3

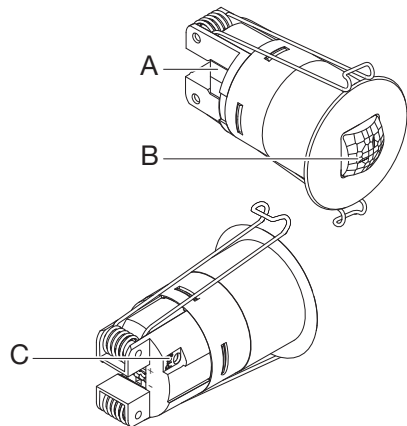

4.1

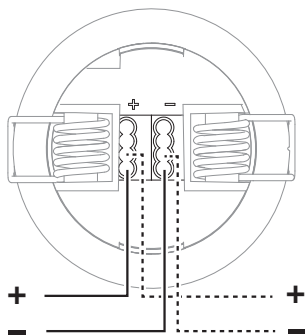

- 4 -

5.1

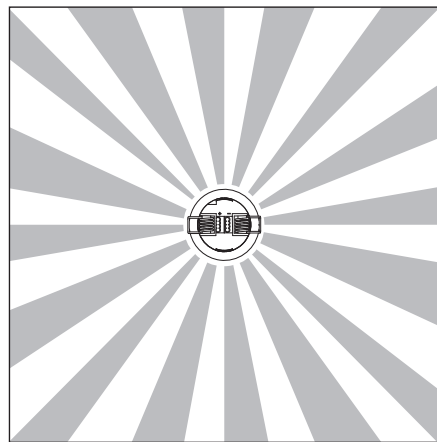
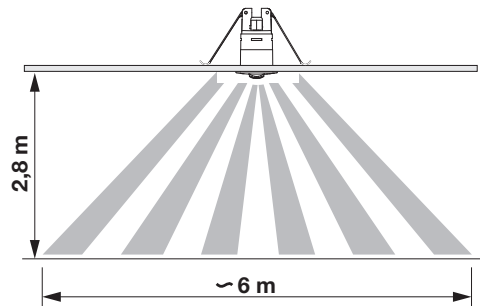

- 5 -

5.2

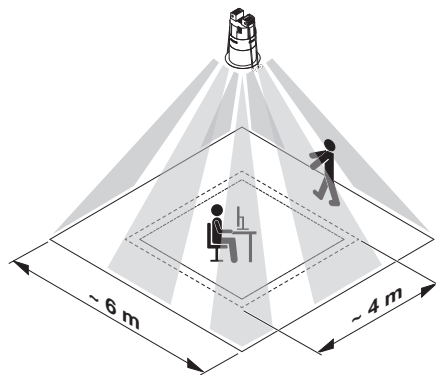

5.3

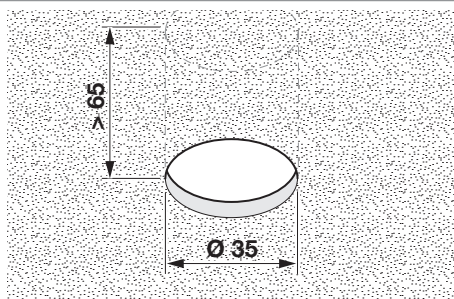

5.4

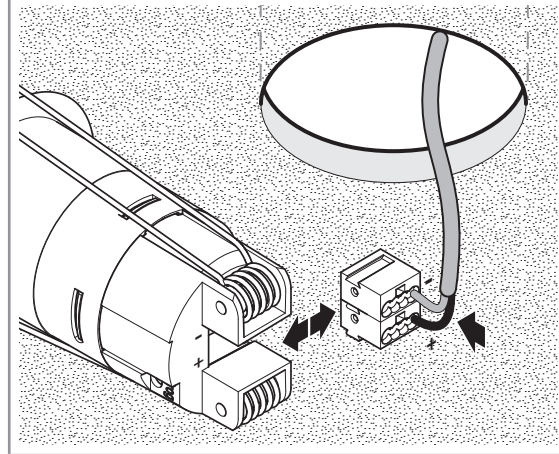

5.5

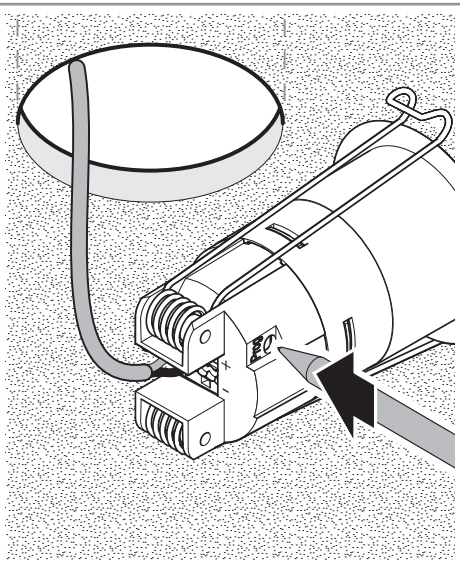

5.6

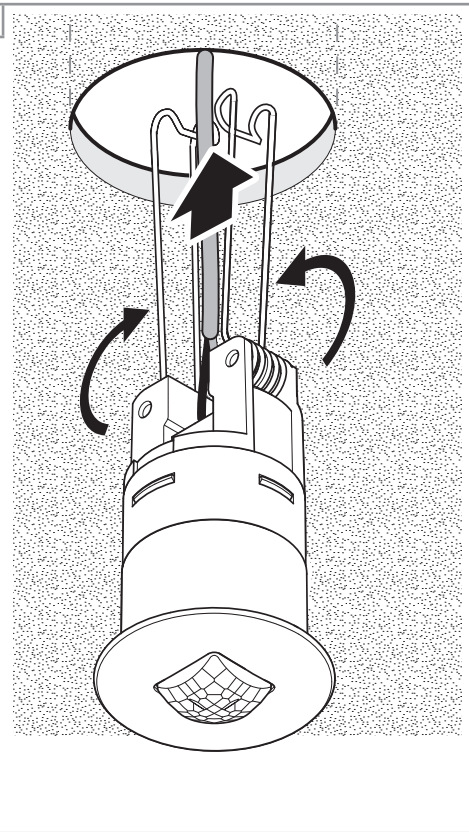

## 1. About this document

Please read carefully and keep in a safe place.

- Under copyright. Reproduction either in whole or in part only with our consent.
- Subject to change in the interest of technical progress.

### Symbols



Hazard warning!



Reference to other information in the document.

## 2. General safety precautions



Disconnect the power supply before attempting any work on the unit.

### General Safety Precautions for KNX:



**DANGER**

- Risk of personal injury and damage to property, e.g. as a result of fire, electric shock or improper electrical installation.
- Safe electrical installation can only be ensured if the person carrying out the work can verify that he or she has a basic knowledge of the following activities:
  - Connecting to wiring systems
  - Connecting several electrical devices
  - Laying electric cables
  - Connecting and setting up KNX networks

- As a rule, only persons trained and skilled in the field of electrical installation technology will be in possession of this knowledge and experience.
- In the event of any failure to meet these basic requirements or observe this advice, you are at risk of being personally liable for personal injury or damage to property.
- This product must never be connected to a low-voltage (230 V AC) power supply as it is intended for connection to an extra-low voltage power supply.

## 3. KNX Presence Mini

### Proper use

- Sensor switch suitable for indoor ceiling mounting.
- Built-in depth at least 65 mm

All function settings are made via the KNX Presence remote control. (→ "7. Accessories")

Package contents (Fig. 3.1)  
 Product dimensions (Fig. 3.2)  
 Product components (Fig. 3.3)

- A** Sensor module
- B** Micro sensor
- C** KNX bus plug connection

## 4. Installation

Wiring diagram (Fig. 4.1)

## 5. Mounting

- Check all components for damage.
- Do not use the product if it is damaged.
- Select an appropriate mounting location, taking the reach and motion detection into consideration. (Fig. 5.1 / 5.2)

### Mounting procedure

- Switch OFF power supply (Fig. 4.1)
- In the ceiling, drill a hole of max. Ø 35 mm. (Fig. 5.3)
- Make plug connection. (Fig. 5.4)
- Switch ON power supply (Fig. 5.5)
- Make settings. (Fig. 5.5) (→ "6. Function/Settings")
- Fit sensor into the hole in the ceiling (Fig. 5.6)

## 6. Function/Settings

Infrared presence detectors control lighting as well as HVAC, e.g. in offices, schools, public buildings or at home, in relation to ambient light level and the presence of persons.

The function to be used (activated) is defined in the "General Settings" parameter window using the Engineering Tool Software (ETS), version ETS5.f and higher.

**Note:** The ETS application and the application description are available for downloading from [schneider-electric.com](http://schneider-electric.com)

1. Issue physical address and generate application program in the ETS.
2. Load the physical address and application program into the presence detector. When you are prompted, press programming button **Prog**.

3. The blue LED goes out once programming has been successfully completed.

### KNX Presence remote control functions

- Unlocking/locking, service mode
- Lighting control stay-ON time, IQ mode
- HVAC switch-ON delay, room surveillance, HVAC stay-ON time
- Basic lighting stay-ON time, brightness setting, teach-in
- Presence and lighting test mode

Detailed descriptions are provided in the operating instructions for the remote control

### LED function

#### Blue LED

Programming mode: LED ON.  
 Normal mode: LED stays OFF.

Test mode: LED lights up on detecting movement.

Remote control: LED flashes once per second

Permanently ON/OFF: LED ON.

## 7. Accessories (optional)

- KNX Presence remote control  
Art. no.: MTN6300-0002

## 8. Maintenance / care

The product requires no maintenance.  
The detector lens may be cleaned  
with a damp cloth if it gets dirty  
(do not use cleaning agents).

## 9. Disposal

Electrical and electronic equipment,  
accessories and packaging must  
be recycled in an environmentally  
compatible manner.



Do not dispose of electrical  
and electronic equipment  
as domestic waste.

### EU countries only:

Under the current European Directive  
on Waste Electrical and Electronic  
Equipment and its implementation in  
national law, electrical and electronic  
equipment no longer suitable for  
use must be collected separately  
and recycled in an environmentally  
compatible manner.

## 10. Technical specifications

Dimensions Ø x D	43 x 71 mm
Supply voltage KNX	Bus current 7.5 mA
Sensor system	Passive infrared (IR)
Reach	4 x 4 m presence, radial, 6 x 6 m tangential / 2.8 m height
Angle of coverage	360°
Settings	via ETS software, remote control or bus
Lighting channels Light 1 – Light 4	Switching/dimming switching mode - constant-lighting control
Stay-ON time (lighting)	IQ mode, 1-255 min, depending on presence and light level
Light measurement Basic brightness	mixed light OFF / 10% - 50%
HVAC output	depending on presence
Turn-on delay	Room surveillance, 1-255 min
Stay-ON time (HVAC) Presence stay ON time output Further outputs	1-255 min 1-255 min or 1-255 s Light level, scene control
Light-level setting	2-1000 lux, ∞/daylight
Mounting height	2 - 5 m
IP rating	IP20
Temperature range	-25°C to 55°C

## 11. Troubleshooting

Malfunction	Cause	Remedy
Light does not switch ON	<ul style="list-style-type: none"> <li>No supply voltage</li> <li>Lux setting too low</li> <li>No movement detection</li> </ul>	<ul style="list-style-type: none"> <li>Check supply voltage</li> <li>Slowly increase lux setting until light switches ON</li> <li>Ensure unobstructed sensor vision</li> <li>Check detection zone</li> </ul>
Light does not switch OFF	<ul style="list-style-type: none"> <li>Lux setting too high</li> <li>Stay-ON time running out</li> <li>Interfering heat sources: e.g. fan heater, open doors and windows, pets, light bulb/halogen floodlight, moving objects</li> </ul>	<ul style="list-style-type: none"> <li>Reduce lux setting</li> <li>Wait until stay-ON time elapses; reduce stay-ON time if necessary</li> <li>Check detection zone</li> </ul>
Sensor switches OFF despite persons being present	<ul style="list-style-type: none"> <li>Stay-ON time too short</li> <li>Light-level threshold too low</li> </ul>	<ul style="list-style-type: none"> <li>Increase stay-ON time</li> <li>Change twilight setting</li> </ul>
Sensor does not switch OFF quickly enough	<ul style="list-style-type: none"> <li>Stay-ON time too long</li> </ul>	<ul style="list-style-type: none"> <li>Reduce stay-ON time</li> </ul>
Sensor does not switch ON quickly enough when approached from the front	<ul style="list-style-type: none"> <li>Reach is reduced when approached from the front</li> </ul>	<ul style="list-style-type: none"> <li>Install additional sensors</li> <li>Reduce distance between two sensors</li> </ul>
Sensor does not switch ON when persons are present despite it being dark	<ul style="list-style-type: none"> <li>Lux setting too low</li> <li>Semi-automatic mode activated</li> <li>4 hours OFF activated</li> </ul>	<ul style="list-style-type: none"> <li>Increase light-level threshold</li> <li>Activate fully automatic mode or switch light ON at button</li> <li>Deactivate 4 hours OFF</li> </ul>

## DE

### 1. Zu diesem Dokument

#### Bitte sorgfältig lesen und aufbewahren!

- Urheberrechtlich geschützt. Nachdruck, auch auszugsweise, nur mit unserer Genehmigung.
- Änderungen, die dem technischen Fortschritt dienen, vorbehalten.

#### Symbolerklärung



Warnung vor Gefahren!



Verweis auf Textstellen im Dokument.

### 2. Allgemeine Sicherheitshinweise



Vor allen Arbeiten am Gerät die Spannungszufuhr unterbrechen!

#### Allgemeiner Sicherheitshinweis KNX:



GEFAHR

- Gefahr von schweren Sach- und Personenschäden, z. B. durch Brand oder elektrischen Schlag, aufgrund einer unsachgemäßen Elektroinstallation.
- Eine sichere Elektroinstallation kann nur gewährleistet werden, wenn die handelnde Person nachweislich über Grundkenntnisse auf folgenden Gebieten verfügt:
  - Anschluss an Installationsnetz
  - Verbindung mehrerer Elektrogeräte

- Verlegung von Elektroleitungen
- Anschluss und Errichtung von KNX-Netzwerken

- Über diese Kenntnisse und Erfahrungen verfügen in der Regel nur ausgebildete Fachkräfte im Bereich der Elektro-Installationstechnik.
- Bei Nichterfüllung dieser Mindestanforderungen oder Missachtung droht für Sie die persönliche Haftung bei Sach- und Personenschäden.
- Dieses Gerät darf niemals an Niederspannung (230 V AC) angeschlossen werden, da es für den Anschluss an Kleinspannungskreise bestimmt ist.

### 3. KNX Präsenz Mini

#### Bestimmungsgemäßer Gebrauch

- Sensorschalter nur zur Deckenmontage im Innenbereich geeignet.
- Einbautiefe min. 65 mm

Alle Funktionseinstellungen werden über die KNX Präsenz Fernbedienung vorgenommen. (→ "7. Zubehör")

Lieferumfang (Abb. 3.1)

Produktmaße (Abb. 3.2)

Geräteübersicht (Abb. 3.3)

- A Sensormodul
- B Mikrosensor
- C Steckverbindung KNX-Bus

### 4. Installation

Anschlussdiagramm (Abb. 4.1)

## 5. Montage

- Alle Bauteile auf Beschädigungen prüfen.
- Bei Schäden das Produkt nicht in Betrieb nehmen.
- Geeigneten Montageort auswählen unter Berücksichtigung der Reichweite und Bewegungserfassung. (**Abb. 5.1/5.2**)

### Montageschritte

- Stromversorgung ausschalten (**Abb. 4.1**)
- Einbauöffnung Ø max. 35 mm in die Decke bohren. (**Abb. 5.3**)
- Steckverbindung anschließen. (**Abb. 5.4**)
- Stromversorgung einschalten (**Abb. 5.5**)
- Einstellungen vornehmen. (**Abb. 5.5**)
- (**→ "6. Funktion/Einstellungen"**)
- Sensor in den Deckenausschnitt setzen (**Abb. 5.6**)

## 6. Funktion/Einstellungen

Infrarot-Präsenzmelder regeln die Beleuchtung und HLK-Steuerung z.B. in Büros, Schulen, öffentlichen oder privaten Gebäuden in Abhängigkeit von Umbelegungshelligkeit und Anwesenheit.

Welche dieser Funktionen genutzt (aktiviert) werden soll, wird über das Parameter-Fenster „Allgemeine Einstellungen“ mit der Engineering Tool Software (ETS) ab Version ETS5.f eingestellt.

**Hinweis:** Die ETS-Applikation und die Applikationsbeschreibung finden Sie zum Download unter **schneider-electric.com**

1. Physikalische Adresse vergeben und Applikationsprogramm in der ETS erstellen.
2. Physikalische Adresse und Applikationsprogramm in den Präsenzmelder laden. Wenn Sie dazu aufgefordert werden den Programmierknopf **Prog** drücken.
3. Nach erfolgreicher Programmierung erlischt die blaue LED.

### Funktionen KNX Präsenz

#### Fernbedienung

- Entsperrern/Sperren, Service-Betrieb
- Nachlaufzeit Beleuchtungssteuerung, IQ-Modus
- Einschaltverzögerung HLK, Raumüberwachung, Nachlaufzeit HLK
- Einschaltdauer Grundbeleuchtung, Helligkeitssollwert, Teach-In
- Präsenz- und Beleuchtungs-Testbetrieb

Detaillierte Beschreibungen in der Bedienungsanleitung der Fernbedienung.

#### LED-Funktion

##### Blaue LED

Programmierbetrieb: LED leuchtet.  
Normalbetrieb: LED bleibt aus.  
Testbetrieb: LED leuchtet bei detektierter Bewegung.  
Fernbedienung: LED blinkt 1 x pro Sekunde.  
Dauer AN/AUS: LED leuchtet.

## 7. Zubehör (optional)

- KNX Präsenz Fernbedienung  
Art.-Nr.: MTN6300-0002

## 8. Wartung/Pflege

Das Produkt ist wartungsfrei. Die Erfassungslinse kann bei Verschmutzung mit einem feuchten Tuch (ohne Reinigungsmittel) gesäubert werden.

## 9. Entsorgung

Elektrogeräte, Zubehör und Verpackungen sollen einer umweltgerechten Wiederverwertung zugeführt werden.



Werfen Sie Elektrogeräte nicht in den Hausmüll!

#### Nur für EU-Länder:

Gemäß der geltenden Europäischen Richtlinie über Elektro- und Elektronik-Altgeräte und ihrer Umsetzung in nationales Recht müssen nicht mehr gebrauchsfähige Elektrogeräte getrennt gesammelt und einer umweltgerechten Wiederverwertung zugeführt werden.

## 10. Technische Daten

Abmessungen Ø x T	43 x 71 mm
Netzspannung KNX	Busstrom 7,5 mA
Sensorik	Passiv Infrarot (IR)
Reichweite	4 x 4 m Präsenz, radial, 6 x 6 m tangential / 2,8 m Höhe
Erfassungswinkel	360°
Einstellungen	über ETS-Software, Fernbedienung oder Bus
Lichtkanäle Licht 1-Licht 4	Schalten/Dimmen Schaltbetrieb Konstantlichtregelung
Nachlaufzeit (Beleuchtung)	IQ-Modus, 1-255 min, präsenz- und helligkeitsabhängig
Lichtmessung Grundhelligkeit	Mischlicht AUS/10% - 50%
Ausgang HLK	präsenzabhängig
Einschaltverzögerung	Raumüberwachung, 1-255 min
Nachlaufzeit (HLK) Ausgang Präsenznachlaufzeit Weitere Ausgänge	1-255 min 1-255 min oder 1-255 s Helligkeitswert, Szenensteuerung
Lichtwerteinstellung	2-1000 Lux, ∞/Tageslicht
Montagehöhe	2-5 m
Schutzart	IP20
Temperaturbereich	-25 °C bis +55 °C

## 11. Betriebsstörungen

Störung	Ursache	Abhilfe
Licht schaltet nicht ein	<ul style="list-style-type: none"> <li>keine Anschlussspannung</li> <li>Lux-Wert zu niedrig eingestellt</li> <li>keine Bewegungserfassung</li> </ul>	<ul style="list-style-type: none"> <li>Anschlussspannung überprüfen</li> <li>Lux-Wert langsam erhöhen bis Licht einschaltet</li> <li>Freie Sicht auf den Sensor herstellen</li> <li>Erfassungsbereich überprüfen</li> </ul>
Licht schaltet nicht aus	<ul style="list-style-type: none"> <li>Lux-Wert zu hoch</li> <li>Nachlaufzeit läuft ab</li> <li>Störende Wärmequellen z.B.: Heizlüfter, offene Türen und Fenster, Haustiere, Glühbirne/Halogenstrahler, sich bewegende Objekte</li> </ul>	<ul style="list-style-type: none"> <li>Lux-Wert niedriger stellen</li> <li>Nachlaufzeit abwarten ggf. Nachlaufzeit kleiner stellen</li> <li>Erfassungsbereich überprüfen</li> </ul>
Sensor schaltet trotz Anwesenheit ab	<ul style="list-style-type: none"> <li>Nachlaufzeit zu klein</li> <li>Lichtschwelle zu niedrig</li> </ul>	<ul style="list-style-type: none"> <li>Nachlaufzeit erhöhen</li> <li>Dämmerungseinstellung ändern</li> </ul>
Sensor schaltet zu spät ab	<ul style="list-style-type: none"> <li>Nachlaufzeit zu groß</li> </ul>	<ul style="list-style-type: none"> <li>Nachlaufzeit verkleinern</li> </ul>
Sensor schaltet bei frontaler Gehrichtung zu spät ein	<ul style="list-style-type: none"> <li>Reichweite bei frontaler Gehrichtung ist reduziert</li> </ul>	<ul style="list-style-type: none"> <li>weitere Sensoren montieren</li> <li>Abstand zwischen zwei Sensoren reduzieren</li> </ul>
Sensor schaltet trotz Dunkelheit bei Anwesenheit nicht ein	<ul style="list-style-type: none"> <li>Lux-Wert zu niedrig gewählt</li> <li>Halbautomatik aktiv</li> <li>4 Stunden AUS aktiv</li> </ul>	<ul style="list-style-type: none"> <li>Helligkeitsschwelle erhöhen</li> <li>Vollautomatik aktivieren oder Licht über Taster einschalten</li> <li>4 Stunden AUS deaktivieren</li> </ul>

## 1. À propos de ce document

**Veillez le lire attentivement et le conserver en lieu sûr !**

- Il est protégé par la loi sur les droits d'auteur. Une réimpression, même partielle, n'est autorisée qu'après notre accord préalable.
- Sous réserve de modifications techniques.

**Explication des symboles**



**Attention danger !**



**Renvoi à des passages dans le document.**

## 2. Consignes de sécurité générales



**Avant toute intervention sur l'appareil, couper l'alimentation électrique !**

**Consigne de sécurité générale KNX :**



**DANGER**

- Risque de blessures graves et de dommages matériels importants par ex. à cause d'un incendie ou d'un choc électrique, en raison d'une installation électrique incorrecte.
- Une installation électrique sûre ne peut être garantie que si l'intervenant dispose manifestement de connaissances de base dans les domaines suivants :
  - Raccordement aux réseaux d'installation

- Connexion de plusieurs appareils électriques
- Pose de lignes électriques
- Raccordement et mise en place de réseaux KNX

- Normalement, seulement des professionnels spécialisés dans le domaine de la technologie des installations électriques possèdent ces connaissances et l'expérience nécessaire.
- En cas de manquement à ces exigences minimales ou de non-respect, vous serez personnellement tenu(e) responsable des dommages matériels et corporels.
- Il est interdit de raccorder cet appareil à la basse tension (230 V CA) car il est prévu pour des circuits très basse tension.

## 3. Présence KNX mini

**Utilisation conforme aux prescriptions**

- Le détecteur type interrupteur n'est destiné qu'à un montage au plafond à l'intérieur.
- Profondeur d'encastrement min. 65 mm

Tous les réglages de fonctionnement sont effectués par le biais de la télécommande KNX présence. (→ « 7. Accessoires »)

Contenu de la livraison (fig. 3.1)

Dimensions du produit (fig. 3.2)

Vue d'ensemble de l'appareil (fig. 3.3)

**A** Module de détection

**B** Microdétecteur

**C** Connecteur enfichable bus KNX

## 4. Installation

Schéma de raccordement (fig. 4.1)

## 5. Montage

- Contrôler l'absence de dommages sur toutes les pièces.
- Ne pas mettre le produit en service en cas de dommage.
- Choisir l'emplacement de montage approprié en tenant compte de la portée et de la détection des mouvements. (fig. 5.1/5.2)

**Étapes de montage**

- Couper l'alimentation électrique (fig. 4.1)
- Percer une ouverture de montage de Ø max. 35 mm dans le plafond. (fig. 5.3)
- Brancher le connecteur enfichable. (fig. 5.4)
- Mettre l'appareil sous tension (fig. 5.5)
- Procéder aux réglages. (fig. 5.5) (→ « 6. Fonctions/Réglages »)
- Placer le détecteur dans la découpe au plafond (fig. 5.6)

## 6. Fonctions/Réglages

Les détecteurs de présence infrarouges commandent l'éclairage et les systèmes de chauffage, de ventilation et de climatisation par ex. dans les bureaux, les écoles, les bâtiments privés ou publics, en fonction de la luminosité ambiante et de la présence de personnes.

L'activation des différentes fonctions est sélectionnée par le biais de la fenêtre paramètres « Réglages généraux » au moyen du logiciel

Engineering Tool Software (ETS) à partir de la version ETS5.f.

**Remarque :** vous trouverez l'application ETS et la description de l'application à télécharger sur le site Internet [schneider-electric.com](http://schneider-electric.com)

1. Établir l'adresse physique et le programme d'application avec l'ETS.
2. Transmettre l'adresse physique et le programme d'application au détecteur de présence. Appuyer, sur demande, sur le bouton de programmation **Prog**.
3. Une fois la programmation terminée avec succès, la LED bleue s'éteint.

**Fonctions de la télécommande KNX présence**

- Bloquer / Débloquer, mode service
- Temporisation commande d'éclairage, mode IQ
- Temporisation de démarrage chauffage, ventilation, climatisation ; surveillance de la pièce ; temporisation chauffage, ventilation, climatisation
- Durée de fonctionnement balisage, valeur de luminosité de consigne, Teach-In
- Mode test présence et éclairage

Vous trouverez des descriptions détaillées dans les modes d'emploi de la télécommande.

**Fonctions de la LED**

**LED bleue**

Mode de programmation : la LED est allumée.  
Fonctionnement normal : la LED reste éteinte.

Mode test : la LED s'allume dès qu'un mouvement est détecté.  
Télécommande : la LED clignote 1 fois par seconde.  
Marche forcée MARCHÉ/ARRÊT : la LED est allumée.

## 7. Accessoires (en option)

- Télécommande de présence KNX réf. MTN6300-0002

## 8. Maintenance/Entretien

Le produit ne nécessite aucun entretien. Si la lentille de détection se salit, la nettoyer avec un chiffon humide (ne pas utiliser de détergent).

## 9. Élimination

Les appareils électriques, les accessoires et les emballages doivent être soumis à un recyclage respectueux de l'environnement.



Ne pas jeter les appareils électriques avec les ordures ménagères !

### Uniquement pour les pays de l'UE :

Conformément à la directive européenne en vigueur relative aux appareils électriques et électroniques usagés et à son application dans le droit national, les appareils électriques qui ne fonctionnent plus doivent être collectés séparément des ordures ménagères et doivent faire l'objet d'un recyclage écologique.

## 10. Caractéristiques techniques

Dimensions Ø x P	43 x 71 mm
Tension du réseau KNX	courant du bus 7,5 mA
Technologie de détection	détecteur infrarouge passif (IR)
Portée	4 x 4 m présence, radiale, 6 x 6 m tangentielle / 2,8 m de hauteur
Angle de détection	360°
Réglages	par logiciel ETS, télécommande ou bus
Canaux d'éclairage lumière 1 – lumière 4	commuter / varier mode interrupteur maintien d'un éclairage constant
Temporisation (éclairage)	mode IQ, de 1 à 255 min, en fonction de la présence et de la luminosité
Mesure de la luminosité Balisage	lumière mixte ARRÊT / 10 % à 50 %
Sortie CVC (chauffage, ventilation et climatisation)	en fonction de la présence
Temporisation de démarrage	surveillance de la pièce, de 1 à 255 min
Temporisation CVC (chauffage, ventilation, climatisation)	de 1 à 255 min
Sortie temporisation en cas de présence	de 1 à 255 min ou de 1 à 255 s
Autres sorties	valeur de luminosité, commande de scénarios
Réglage de la valeur de luminosité	de 2 à 1000 lx, ∞ / lumière diurne
Hauteur d'installation	de 2 à 5 m
Indice de protection	IP20
Plage de températures	de -25 °C à +55 °C

## 11. Dysfonctionnements

Problèmes	Causes	Solutions
La lumière ne s'allume pas	<ul style="list-style-type: none"> <li>• Pas de tension d'alimentation</li> <li>• Valeur en lux sélectionnée trop faible</li> <li>• Pas de détection de mouvement</li> </ul>	<ul style="list-style-type: none"> <li>• Vérifier la tension d'alimentation</li> <li>• Augmenter lentement la valeur en lux jusqu'à ce que la lumière s'allume</li> <li>• Assurer une vue libre sur le détecteur</li> <li>• Vérifier la zone de détection</li> </ul>
La lumière ne s'éteint pas	<ul style="list-style-type: none"> <li>• Valeur en lux trop élevée</li> <li>• La temporisation touche à sa fin</li> <li>• Sources de chaleur gênantes comme par ex. les radiateurs soufflants, les portes et les fenêtres ouvertes, les animaux domestiques, une ampoule / un projecteur halogène, des objets en mouvement</li> </ul>	<ul style="list-style-type: none"> <li>• Réduire la valeur en lux</li> <li>• Attendre l'écoulement de la temporisation, la réduire le cas échéant</li> <li>• Vérifier la zone de détection</li> </ul>
Le détecteur s'éteint malgré une présence	<ul style="list-style-type: none"> <li>• Temporisation trop courte</li> <li>• Seuil de luminosité trop faible</li> </ul>	<ul style="list-style-type: none"> <li>• Augmenter la temporisation</li> <li>• Modifier le réglage du seuil de déclenchement</li> </ul>
Le détecteur s'éteint trop tard	<ul style="list-style-type: none"> <li>• Temporisation trop longue</li> </ul>	<ul style="list-style-type: none"> <li>• Réduire la temporisation</li> </ul>
Le détecteur s'allume trop tard en cas de sens de passage frontal	<ul style="list-style-type: none"> <li>• En cas de sens de passage frontal, la portée est réduite</li> </ul>	<ul style="list-style-type: none"> <li>• Monter des détecteurs supplémentaires</li> <li>• Réduire l'écart entre deux détecteurs</li> </ul>
Le détecteur ne s'allume pas malgré obscurité et présence	<ul style="list-style-type: none"> <li>• Valeur en lux sélectionnée trop faible</li> <li>• Mode semi-automatique activé</li> <li>• 4 heures OFF activé</li> </ul>	<ul style="list-style-type: none"> <li>• Augmenter le seuil de luminosité</li> <li>• Activer le mode entièrement automatique ou allumer la lumière en appuyant sur le bouton-poussoir</li> <li>• Désactiver 4 heures OFF</li> </ul>

## ES

### 1. Acerca de este documento

#### ¡Leer detenidamente y conservar para futuras consultas!

- Protegido por derechos de autor. Queda terminantemente prohibida la reimpresión, ya sea total o parcial, salvo con autorización expresa.
- Sujeto a modificaciones en función del progreso técnico.

#### Explicación de los símbolos



¡Advertencia de peligros!



Referencia a partes de texto en el documento.

### 2. Instrucciones generales de seguridad



¡Antes de comenzar cualquier trabajo en el aparato, interrúmpase la alimentación de tensión!

#### Indicación de seguridad general KNX:



**PELIGRO**

- Peligro de daños materiales y personales, p. ej., por quemaduras o descargas eléctricas, debidas a una instalación eléctrica inapropiada.
- Una instalación eléctrica segura solo podrá quedar asegurada si la persona que intervenga dispone de conocimientos básicos en los siguientes ámbitos:
  - Acometida a redes de instalaciones

- Conexión de varios dispositivos eléctricos
- Cableado eléctrico
- Conexión y configuración de redes KNX

- De tales conocimientos y experiencia normalmente solo disponen profesionales cualificados en el ámbito de la técnica de instalaciones eléctricas.
- En caso de un incumplimiento de estos requisitos mínimos o de desacato, podrá incurrir en responsabilidad personal por daños y perjuicios materiales y personales.
- Este aparato nunca deberá ser conectado a una baja tensión (230 V AC), ya que ha sido diseñado para ser conectado a circuitos de extra baja tensión.

### 3. KNX Presencia Mini

#### Uso previsto

- Conmutador de sensor solo apto para montaje en el techo de interior.
- Profundidad de empotrado mín. 65 mm.

Todos los ajustes de funciones se realizan a través del mando a distancia KNX Presencia.

(→ "7. Accesorios")

Volumen de suministro (fig. 3.1)  
Dimensiones del producto (fig. 3.2)  
Vista general del equipo (fig. 3.3)

- A** Módulo de sensor
- B** Microsensor
- C** Enchufe bus KNX

## 4. Instalación

Diagrama de conexiones (fig. 4.1)

## 5. Montaje

- Comprobar que todos los componentes se encuentren en perfecto estado.
- No poner en servicio el producto si presenta daños.
- Elegir un lugar de montaje adecuado teniendo en cuenta el alcance y la detección de movimientos. (fig. 5.1/5.2)

### Fases o pasos de montaje

- Apagar el suministro eléctrico. (fig. 4.1)
- Hacer una abertura de instalación con un Ø máx. de 35 mm en el techo. (fig. 5.3)
- Conectar el enchufe. (fig. 5.4)
- Conectar la alimentación eléctrica. (ilustr. 5.5)
- Llevar a cabo los ajustes. (fig. 5.5)  
(→ "6. Función / configuración")
- Colocar el sensor en el boquete del techo (fig. 5.6)

## 6. Función / configuración

Los detectores de presencia infrarrojos regulan el alumbrado y el sistema CEA, p. ej., en oficinas, escuelas, edificios públicos y privados en función de la luminosidad ambiental y la presencia.

La ventana de parámetros "Ajustes generales" del Engineering Tool Software (ETS) a partir de la versión ETS5.f permite configurar el uso (activación) de estas funciones.

**Nota:** La aplicación ETS y la descripción de la aplicación están disponibles para la descarga en [schneider-electric.com](http://schneider-electric.com).

1. Asignar una dirección física y crear un programa de aplicación en el ETS.
2. Cargar la dirección física y el programa de aplicación en el detector de presencia. Pulsar la tecla de programación **Prog** cuando se le solicite.
3. Si la programación ha sido satisfactoria, el diodo luminoso azul se apaga.

### Funciones mando a distancia KNX Presencia

- Desbloquear/bloquear, modalidad de servicio
- Desconexión diferida regulación de luz, modo CI
- Conexión diferida CEA, vigilancia de interior, desconexión diferida CEA
- Intervalo de conexión luz de cortesía, valor de luminosidad requerido, modo de aprendizaje (Teach-In)
- Funcionamiento de prueba para presencia e iluminación

Descripciones detalladas en las instrucciones de manejo del mando a distancia.

### Funciones LED

#### LED azul

Modalidad de programación: LED encendido.  
Operación normal: LED permanece apagado.  
Funcionamiento de prueba: LED se enciende al detectarse movimiento.  
Mando a distancia: LED parpadea 1 vez por segundo.  
ON/OFF permanente: LED encendido.

## 7. Accesorios (opcionales)

- Mando a distancia KNX Presencia nº de art.: MTN6300-0002

## 8. Mantenimiento/cuidado

El producto está exento de mantenimiento.

En caso de ensuciarse, la lente de detección podrá limpiarse con un paño húmedo (sin limpiador).

## 9. Eliminación

Los aparatos eléctricos, accesorios y embalajes han de someterse a un reciclamiento respetuoso con el medio ambiente.



¡No deseche los aparatos eléctricos en la basura doméstica!

### Solo para países de la UE:

Según la Directiva europea vigente sobre residuos de aparatos eléctricos y electrónicos y su transposición al derecho nacional, los aparatos eléctricos fuera de uso han de ser recogidos por separado y sometidos a un reciclaje respetuoso con el medio ambiente.

## 10. Datos técnicos

Dimensiones (Ø x prof.)	43 x 71 mm
Tensión de alimentación KNX	corriente de bus 7,5 mA
Sensores	infrarrojo pasivo (IR)
Alcance	presencia 4 x 4 m, radial, 6 x 6 m tangencial / altura 2,8 m
Ángulo de detección	360°
Configuración	vía software ETS, mando a distancia o bus
Canales de luz luz 1 - luz 4	conectar/graduar modo de conmutación regulación de luz constante
Desconexión diferida (luz)	modo CI, 1-255 min, sujeto a presencia y luminosidad
Fotometría Luz de cortesía	luz mixta OFF/10% - 50%
Salida CEA	sujeto a presencia
Conexión diferida	vigilancia de interior 1-255 min
Desconexión diferida (CEA)	1-255 min
Salida desconexión diferida de presencia	1-255 min o 1-255 s
Otras salidas	valor de luminosidad, control de escenas
Ajuste de luminosidad	2-1000 lux, ∞ / luz del día
Altura de montaje	2-5 m
Índice de protección	IP20
Campo de temperatura	-25 °C hasta + 55 °C

## 11. Fallos de funcionamiento

Fallo	Causa	Remedio
La luz no se enciende	<ul style="list-style-type: none"> <li>No hay tensión de alimentación</li> <li>Valor lux demasiado bajo</li> <li>No se detecta movimiento</li> </ul>	<ul style="list-style-type: none"> <li>Comprobar la tensión de alimentación</li> <li>Aumentar el valor lux paulatinamente hasta que se encienda la luz</li> <li>Despejar campo de detección delante del sensor</li> <li>Comprobar el campo de detección</li> </ul>
La luz no se apaga	<ul style="list-style-type: none"> <li>Valor lux demasiado alto</li> <li>Tiempo de desconexión diferida transcurre</li> <li>Fuentes de calor interferentes, p. ej.: ventilador calentador, puertas y ventanas abiertas, animales domésticos, bombilla/foco halógeno, objetos en movimiento</li> </ul>	<ul style="list-style-type: none"> <li>Bajar valor lux</li> <li>Esperar el tiempo de desconexión diferida, en caso necesario, reducir intervalo de desconexión diferida</li> <li>Comprobar el campo de detección</li> </ul>
El sensor se desconecta incluso en casos de presencia	<ul style="list-style-type: none"> <li>Tiempo de desconexión diferida demasiado corto</li> <li>Umbral de luz demasiado bajo</li> </ul>	<ul style="list-style-type: none"> <li>Aumentar el tiempo de desconexión diferida</li> <li>Modificar la regulación crepuscular</li> </ul>
El sensor se desconecta demasiado tarde	<ul style="list-style-type: none"> <li>Tiempo de desconexión diferida demasiado largo</li> </ul>	<ul style="list-style-type: none"> <li>Reducir el tiempo de desconexión diferida</li> </ul>
El sensor se conecta demasiado tarde en caso de movimientos frontales	<ul style="list-style-type: none"> <li>Alcance de detección para sentido de movimiento frontal reducido</li> </ul>	<ul style="list-style-type: none"> <li>Montar más sensores</li> <li>Reducir la distancia entre dos sensores</li> </ul>
El sensor no se conecta en casos de presencia a pesar de estar oscuro	<ul style="list-style-type: none"> <li>Valor lux demasiado bajo</li> <li>Modo semiautomático activado</li> <li>4 horas OFF activado</li> </ul>	<ul style="list-style-type: none"> <li>Aumentar el umbral de luminosidad</li> <li>Activar modo completamente automático o encender la luz vía pulsador</li> <li>Desactivar 4 horas OFF</li> </ul>

## 1. Om detta dokument

### Läs noga igenom dokumentet och förvara det väl!

- Upphovsrättsligt skyddat. Eftertryck, även delar av texten, bara med vårt samtycke.
- Ändringar som görs pga den tekniska utvecklingen, förbehålls.

### Symbolförklaring



Varning för fara!



Hänvisning till textställen i dokumentet.

## 2. Allmänna säkerhetsanvisningar



Bryt spänningen före alla arbeten på produkten!

Allmän säkerhetsanvisning KNX:



**FARA**

- Fara för allvarliga sak- och personskador, t.ex. genom brand eller en elektrisk stöt, p.g.a. osakkunnig elinstallation.
- En säker elinstallation kan bara garanteras om personen i fråga bevisligen har grundläggande kunskap inom följande områden:
  - Anslutning till installationsnät
  - Ansluta flera elapparater
  - Dra elledningar
  - Ansluta och upprätta KNX-nätverk

- Dessa kunskaper och erfarenheter förfogar i regel bara personer som har utbildning och erfarenhet inom elinstallationsteknik.
- Om dessa förutsättningar inte är uppfyllda eller ignoreras, kan du bli personligt ansvarig vid sak- och personskador.
- Sensorn får aldrig anslutas till lågspänning (230 V AC), då den är avsedd för anslutning till klenpänningsskretsar.

## 3. KNX Närvaro Mini

### Ändamålsenlig användning

- Sensorbrytaren är endast för takmontage inomhus.
- Monteringsdjup min. 65 mm

Alla funktionsinställningar görs via fjärrkontrollen KNX Närvaro. (→ "7. Tillbehör")

Innehåll (bild 3.1)

Produktmått (bild 3.2)

Översikt över enheter (bild 3.3)

- A Sensorenhet
- B Mikrosensor
- C Anslutningsplintar KNX-buss

## 4. Installation

Kopplingschema (bild 4.1)

## 5. Montage

- Kontrollera samtliga delar med avseende på skador.
- Är produkten skadad får den inte tas i bruk.
- Välj en lämplig montageplats med hänsyn till räckvidden och rörelse-detekteringen. (bild 5.1/5.2)

## Montageordning

- Bryt spänningen (bild 4.1)
- Borra en monteringsöppning Ø max. 35 mm i taket. (bild 5.3)
- Anslut anslutningsplintarna. (bild 5.4)
- Slå till spänningen (bild 5.5)
- Företa inställningarna. (bild 5.5) (→ "6. Funktion/Inställningar")
- Sätt i sensorn i takutskäringen (bild 5.6)

## 6. Funktion/Inställningar

IR-närvarovakter styr belysning men även VVL, t.ex. i kontorsrum, i skolor, offentliga och privata byggnader, beroende av omgivningens ljusnivå och närvaro.

Vilken funktion som ska användas (aktiveras), ställs in via parameterfönstret "Allmänna inställningar" med Engineering Tool Software (ETS) från version ETS5.f.

**Anmärkning:** ETS-applikationen och applikationsbeskrivningen kan du ladda ner på [schneider-electric.com](http://schneider-electric.com)

1. Ange en fysikalisk adress och skapa applikationsprogrammet i ETS.
2. Ladda den fysikaliska adressen och applikationsprogrammet i närvarovakten. Tryck på programmeringsknappen **Prog** när du uppmanas att göra det.
3. Efter framgångsrik programmering stocknar den blå LED-lampnan.

### Funktioner KNX Närvaro fjärrkontroll

- Upplåsning/låsning, servicedrift
- Efterlystid belysningsstyrning, IQ-läge
- Tillslagsfördröjning VVL, rumsbevakning, efterlystid VVL
- Inkopplingstid grundljus, börvärde för ljusnivån, Teach-In
- Närvaro- och belysningstestdrift

Detaljerade beskrivningar i fjärrkontrollens bruksanvisning.

## LED-funktion

### Blå LED

Programmeringsdrift: LED lyser. Normaldrift: LED uteblir. Testdrift: LED lyser vid detekterad rörelse. Fjärrkontroll: LED blinkar 1 x per sekund. Permanent TILL/FRÅN: LED lyser.

## 7. Tillbehör (tillval)

- KNX Närvaro fjärrkontroll art.-nr: MTN6300-0002

## 8. Underhåll/Skötsel

Produkten är underhållsfri. Bevakningslinsen kan rengöras med en fuktigt trasa (utan rengöringsmedel).

## 9. Avfallshantering

Elapparater, tillbehör och förpackning måste lämnas in till miljövänlig återvinning.



Kasta inte elapparater i hushållssoporna!

### Gäller endast EU-länder:

Enligt det gällande europeiska direktivet om uttjänta elektriska och elektroniska apparater och dess omsättning i nationell lagstiftning, måste uttjänta elapparater lämnas in till miljövänlig återvinning.

## 10. Tekniska data

Mått Ø x D	43x71 mm
Nätspänning KNX	busström 7,5 mA
Sensorik	passiv infraröd (IR)
Räckvidd	4 x 4 m närvaro, radiell, 6 x 6 m tangentiell / 2,8 m höjd
Bevakningsvinkel	360°
Inställningar	via ETS-mjukvara, fjärrkontroll eller buss
Ljuskanaler ljus 1-ljus 4	koppla/dimra kopplingsdrift konstantljusreglering
Efterlystid (belysning)	IQ-läge, 1-255 min, beroende på närvaro och ljusnivå
Ljusbmätning Grundljusnivå	blandljus AV/10% - 50%
Utgång VVL	närvaroberoende
Inkopplingsfördröjning	rumsbevakning, 1-255 min
Eftergångstid VVL	1-255 min
Utgång närvaro-efterlystid	1-255 min eller 1-255 sek
Ytterligare utgångar	ljusnivåvärde, scenariostyrning
Ljusbvärdeinställning	2-1000 lux, ∞/dagsljus
Montagehöjd	2-5 m
Skyddsklass	IP20
Temperaturområde	-25 °C till +55 °C

## 11. Driftstörningar

Störning	Orsak	Åtgärd
Ljuset tänds inte	<ul style="list-style-type: none"><li>Ingen spänning ansluten</li><li>Skymningsvärdet för lågt ställt</li><li>Ingen rörelse i sensorns bevakningsområde</li></ul>	<ul style="list-style-type: none"><li>Kontrollera anslutningar</li><li>Öka långsamt skymningsvärdet tills ljuset tänds</li><li>Kontrollera så att sensorn kan känna av önskat bevakningsområde</li><li>Kontrollera bevakningsområdet</li></ul>
Ljuset släcks inte	<ul style="list-style-type: none"><li>Skymningsvärdet för högt inställt</li><li>Efterlystiden löper ut</li><li>Påverkan från störande värmekällor, t.ex. värmefläkt, öppna dörrar och fönster, husdjur, varma ljuskällor, rörliga objekt</li></ul>	<ul style="list-style-type: none"><li>Sänk skymningsnivån</li><li>Vänta till efterlystiden har löpt ut, reducera efterlystiden om det behövs</li><li>Kontrollera bevakningsområdet</li></ul>
Sensorn släcker ljuset trots rörelse i bevakningsområdet	<ul style="list-style-type: none"><li>Efterlystiden för kort inställd</li><li>Skymningsnivån för lågt inställd</li></ul>	<ul style="list-style-type: none"><li>Öka efterlystiden</li><li>Ändra skymningsnivån</li></ul>
Sensorn släcker inte ljuset tillräckligt snabbt	<ul style="list-style-type: none"><li>Efterlystid för lång</li></ul>	<ul style="list-style-type: none"><li>Minska efterlystiden</li></ul>
Belysningen tänds inte snabbt nog när man går rakt mot sensorn	<ul style="list-style-type: none"><li>Räckvidden är reducerad vid rörelse rakt emot sensorn</li></ul>	<ul style="list-style-type: none"><li>Anslut ytterligare sensorer</li><li>Minska avståndet mellan två sensorer</li></ul>
Sensorn tänder inte ljuset trots rörelse och mörker	<ul style="list-style-type: none"><li>För lågt skymningsvärde inställt</li><li>Halvautomatiken aktiv</li><li>4 timmar FRÅN aktiv</li></ul>	<ul style="list-style-type: none"><li>Öka skymningsvärdet</li><li>Aktivera helautomatiken eller tänd ljuset med knappen</li><li>Avaktivera 4 timmar FRÅN</li></ul>

## 1. Over dit document

### Zorgvuldig doorlezen en bewaren a.u.b.!

- Rechten uit het auteursrecht voorbehouden. Vermenigvuldiging, ook van delen van deze handleiding, is alleen met onze toestemming geoorloofd.
- Wijzigingen in het kader van de technische vooruitgang voorbehouden.

### Toelichting van de symbolen



Waarschuwing voor gevaar!



Verwijzing naar tekstpassages in het document.

## 2. Algemene veiligheidsvoorschriften



Voor alle werkzaamheden aan het apparaat dient de spanningstoevoer te worden onderbroken!

### Algemene veiligheidsinstructie KNX:



#### GEVAAR

- Gevaar van ernstig letsel en grote materiële schade, bijv. door brand of een elektrische schok, ten gevolge van een verkeerde elektrische installatie.
- Alleen wanneer de uitvoerende persoon aantoonbaar beschikt over basiskennis op de volgende gebieden kan een veilige elektrische installatie gewaarborgd worden:

- aansluiting op installatienetwerken
- verbinden van meerdere elektrische apparaten
- leggen van elektriciteitskabels
- KNX-netwerken maken en aansluiten

- Over het algemeen hebben uitsluitend vakmensen met een opleiding op het gebied van elektrische installatietechniek deze kennis en ervaring.
- Wanneer niet aan deze minimum-eisen wordt voldaan of indien deze niet worden nageleefd kunt u persoonlijk aansprakelijk worden gesteld in geval van letsel of materiële schade.
- Dit apparaat mag nooit op netspanning (230 V AC) worden aangesloten, aangezien het voor aansluiting op laagspanningscircuits is bedoeld.

## 3. KNX Mini aanwezigheidsmelder

### Gebruik volgens de voorschriften

- Sensorschakelaar alleen geschikt voor plafondmontage binnenshuis.
- Inbouwdiepte min. 65 mm.

Alle functie-instellingen worden met de afstandsbediening voor de KNX aanwezigheidsmelder uitgevoerd. (→ '7. Toebehoren').

Bij de levering inbegrepen (afb. 3.1)

Productafmetingen (afb. 3.2)

Overzicht apparaat (afb. 3.3)

- A** Sensormodule
- B** Microsensor
- C** Steekverbinding KNX-bus

## 4. Installatie

Aansluitingsdiagram (afb. 4.1)

## 5. Montage

- Alle onderdelen controleren op beschadigingen.
- Neem het product bij beschadigingen niet in gebruik.
- Kies een passende montageplaats; houd hierbij rekening met de reikwijdte en de bewegingsregistratie. (afb. 5.1/5.2)

### Montagestappen

- Stroomtoevoer uitschakelen (afb. 4.1)
- Inbouwopening Ø max. 35 mm in het plafond boren (afb. 5.3).
- Steekverbinding aansluiten (afb. 5.4).
- Stroomtoevoer inschakelen (afb. 5.5)
- Instellingen uitvoeren (afb. 5.5) (→ '6. Werking /instellingen')
- Sensor in de plafonduitsparing plaatsen (afb. 5.6)

## 6. Werking /instellingen

De infrarood-aanwezigheidsmelders regelen de verlichting en HVAC-regeling bijv. in kantoren, scholen, openbare en particuliere gebouwen afhankelijk van de omgevingslichtsterkte en aanwezigheid.

De functies die moeten worden gebruikt (geactiveerd), worden via het parametervenster 'Algemene instellingen' ingesteld met de Engineering Tool Software (ETS) vanaf versie ETS5.f.

**Opmerking:** de ETS-toepassing en de toepassingsbeschrijving om te downloaden vindt u onder [schneider-electric.com](http://schneider-electric.com)

1. Fysiek adres invoeren en toepassingsprogramma in de ETS maken.
2. Het fysieke adres en toepassingsprogramma uploaden in de aanwezigheidsmelder. Wanneer u hiernaar gevraagd wordt op de programmeertoets **Prog** drukken.
3. Na een succesvolle programmering dooft het blauwe led-lampje.

### Functies afstandsbediening KNX aanwezigheidsmelder

- Ontgrendelen/blokkeren, service-modus
- Nalooptijd verlichtingsturing, IQ-modus
- Inschakelvertraging HVAC, bewaking, nalooptijd HVAC
- Inschakelduur basisverlichting, ingestelde lichtwaarde, teach-in
- Testmodus aanwezigheid en verlichting

Zie voor gedetailleerde beschrijvingen in de gebruiksaanwijzing van de afstandsbediening.

### Led-functie

#### Blauwe led

Programmeermodus: led brandt. Normaal bedrijf: led blijft uit. Testmodus: led knippert bij vastgestelde beweging. Afstandsbediening: led knippert 1 x per seconde. Permanent AAN/UIT: led brandt.

## 7. Toebehoren (naar keuze)

- Afstandsbediening KNX aanwezigheidsmelder  
art.nr.: MTN6300-0002

## 8. Onderhoud en verzorging

Dit product is onderhoudsvrij. De registratielens kan bij vervuiling met een vochtige doek (zonder schoonmaakmiddel) worden gereinigd.

## 9. Verwijderen

Elektrische apparaten, toebehoren en verpakkingen dienen milieuvriendelijk gerecycled te worden.



Doe elektrische apparaten niet bij het huisvuil!

### Alleen voor EU-landen:

Conform de geldende Europese richtlijn voor verbruikte elektrische en elektronische apparatuur en hun implementatie in nationaal recht, dienen niet langer bruikbare elektrische apparaten gescheiden ingezameld en milieuvriendelijk gerecycled te worden.

## 10. Technische gegevens

Afmetingen Ø x D	43 x 71 mm
Netspanning KNX	busroom 7,5 mA
Sensor	passief-infrarood (IR)
Reikwijdte	4 x 4 m aanwezigheid, radiaal, 6 x 6 m tangentiaal / 2,8 m hoogte
Registratiehoek	360°
Instellingen	via ETS-software, afstandsbediening of bus
Lichtkanalen licht 1 - licht 4	schakelen/dimmen schakelmodus regeling constant licht
Nalooptijd (verlichting)	IQ-modus, 1-255 min., afhankelijk van aanwezigheid en lichtsterkte
Lichtmeting Basislichtsterkte	gemengd licht UIT/ 10% - 50%
Uitgang HVAC	afhankelijk van aanwezigheid
Inschakelvertraging	bewaking, 1 - 255 min.
Nalooptijd (HVAC) Uitgang nalooptijd aanwezigheid Overige uitgangen	1-255 min. 1-255 min. of 1-255 sec. lichtsterktewaarde, scènesturing
Instelling lichtwaarde	2-1000 lux, ∞/daglicht
Montagehoogte	2-5 m
Bescherming	IP20
Temperatuurbereik	-25 °C tot 55 °C

## 11. Storingen

Storing	Oorzaak	Oplossing
Licht gaat niet aan	<ul style="list-style-type: none"><li>• Geen aansluitspanning</li><li>• Lux-waarde te laag ingesteld</li><li>• Geen bewegingsregistratie</li></ul>	<ul style="list-style-type: none"><li>• Aansluitspanning controleren</li><li>• Lux-waarde langzaam verhogen tot het licht inschakelt</li><li>• Voor vrij zicht op de sensor zorgen</li><li>• Registratiebereik controleren</li></ul>
Licht gaat niet uit	<ul style="list-style-type: none"><li>• Lux-waarde te hoog</li><li>• Nalooptijd loopt af</li><li>• Storende warmtebronnen bijv.: ventilatoren, open deuren en ramen, huisdieren, gloeilamp/halogen-spot, bewegende objecten</li></ul>	<ul style="list-style-type: none"><li>• Lux-waarde lager instellen</li><li>• Nalooptijd afwachten of nalooptijd lager zetten</li><li>• Registratiebereik controleren</li></ul>
Sensor schakelt uit ondanks aanwezigheid	<ul style="list-style-type: none"><li>• Nalooptijd te kort</li><li>• Inschakelniveau te laag</li></ul>	<ul style="list-style-type: none"><li>• Nalooptijd verlengen</li><li>• Scherminstelling veranderen</li></ul>
Sensor schakelt te laat uit	<ul style="list-style-type: none"><li>• Nalooptijd te lang</li></ul>	<ul style="list-style-type: none"><li>• Nalooptijd verkorten</li></ul>
Sensor schakelt bij frontale looprichting te laat in	<ul style="list-style-type: none"><li>• Reikwijdte bij frontale looprichting is beperkt</li></ul>	<ul style="list-style-type: none"><li>• Meer sensoren monteren</li><li>• Afstand tussen twee sensoren verkleinen</li></ul>
De sensor schakelt ondanks duisternis niet in bij aanwezigheid	<ul style="list-style-type: none"><li>• Lux-waarde te laag ingesteld</li><li>• Halfautomatisch ingeschakeld</li><li>• 4 uur UIT actief</li></ul>	<ul style="list-style-type: none"><li>• Inschakelniveau verhogen</li><li>• Volautomatisch activeren of licht inschakelen met schakelaar</li><li>• 4 uur UIT deactiveren</li></ul>

## IT

### 1. Riguardo a questo documento

#### Si prega di leggerlo attentamente e di conservarlo!

- Tutelato dai diritti d'autore. La ristampa, anche solo di estratti, è consentita solo previa nostra approvazione.
- Con riserva di modifiche legate al progresso della tecnica.

#### Spiegazione dei simboli



Avvertimento contro pericoli



Rimando a passaggi nel documento.

### 2. Avvertenze generali relative alla sicurezza



Prima di effettuare qualsiasi lavoro sull'apparecchio, togliere sempre la corrente!

#### Avvertenza generale sulla sicurezza KNX:



**PERICOLO**

- Pericolo di gravi danni a persone o cose, per es. a causa di incendio o folgorazione, in caso di installazione elettrica inadeguata.
- Si può garantire un'installazione elettrica sicura solo se la persona che la effettua può dimostrare di disporre di conoscenze di base nei seguenti campi:
  - Allacciamento a reti d'installazione

- Collegamento di più apparecchi elettrici
- Posa di cavi elettrici
- Collegamento e creazione di reti KNX

- Di queste conoscenze ed esperienze dispongono di norma solo persone debitamente addestrate e specializzate nel settore della tecnica d'installazione elettronica.
- In caso di mancato adempimento o rispetto di questi requisiti di minima Vi si può ritenere responsabili dei danni a persone e cose.
- Questo apparecchio non deve mai essere allacciato alla bassa tensione (230 V CA), in quanto esso è destinato all'allacciamento a circuiti di piccola tensione.

### 3. KNX presenza Mini

#### Utilizzo adeguato allo scopo

- Interruttore a sensore adatto solo per il montaggio a soffitto in ambienti interni.
- Profondità d'incasso min. 65 mm.

Tutte le regolazioni delle funzioni vengono eseguite anche tramite il telecomando KNX presenza (→ "7. Accessori")

Volume di fornitura (Fig. 3.1)  
Dimensioni dell'apparecchio (Fig. 3.2)  
Panoramica degli apparecchi (Fig. 3.3)  
**A** Modulo sensore  
**B** Microsensore  
**C** Collegamento a innesto bus KNX

### 4. Installazione

Diagramma degli allacciamenti (Fig. 4.1)

## 5. Montaggio

- Controllare tutti i componenti per verificare se presentano danneggiamenti.
- In caso di danni non mettere in funzione il prodotto.
- Scegliere un luogo di montaggio adeguato tenendo conto del raggio d'azione e del rilevamento del movimento. (Fig. 5.1/5.2)

### Fasi di montaggio

- Disattivare l'alimentazione di corrente. (Fig. 4.1)
- Effettuare nel soffitto un foro d'ingresso di Ø max. 35 mm. (Fig. 5.3)
- Allacciare il collegamento a innesto. (Fig. 5.4)
- Attivare l'alimentazione di corrente. (Abb. 5.5)
- Effettuare le dovute impostazioni. (Fig. 5.5)  
(→ "6. Funzionamento/Impostazioni")
- Inserire il sensore nell'intaglio del soffitto. (Fig. 5.6)

## 6. Funzionamento/ Impostazioni

I rilevatori di presenza a raggi infrarossi regolano l'illuminazione e il comando HVAC per es. in uffici, scuole, edifici pubblici o privati in funzione della luminosità dell'ambiente e della presenza o meno di persone.

Quale di queste funzioni deve essere utilizzata (attivata) viene stabilito tramite la finestra parametri "Impostazioni generali" con l'Engineering Tool Software (ETS) a partire dalla versione ETS5.f.

**Avvertenza:** l'applicazione ETS e la descrizione dell'applicazione possono essere scaricate al sito **schneider-electric.com**

1. Assegnate l'indirizzo fisico e create il programma applicativo nell'ETS.
2. Caricate l'indirizzo fisico e il programma applicativo nel rilevatore di presenza. Quando compare la relativa richiesta, premete il tasto di programmazione **Prog.**
3. A programmazione ultimata il LED blu si spegne.

### Funzioni KNX presenza telecomando

- Sbloccaggio/bloccaggio, modalità di servizio
- Tempo di accensione dell'illuminazione, modalità IQ
- Ritardo dell'accensione HVAC, controllo dell'ambiente, tempo di accensione HVAC
- Durata di accensione illuminazione di base, Teach-In
- Modalità test presenza e illuminazione

Descrizioni dettagliate si trovano nel manuale di istruzioni per l'uso del telecomando.

### Funzione LED

#### LED blu

Modalità di programmazione: il LED è acceso.

Funzionamento normale: il LED rimane spento.

Modalità test: il LED si accende in caso di rilevamento di movimento.

Telecomando: il LED lampeggia 1 volta al secondo

ON/OFF permanente: il LED è acceso

## 7. Accessori (opzionale)

- KNX presenza telecomando  
Art. n.: MTN6300-0002

## 8. Cura/Manutenzione

Il prodotto non necessita di manutenzione.

In caso la lente di rilevamento fosse imbrattata, pulirla con un panno umido (senza utilizzare detergenti).

## 9. Smaltimento

Apparecchi elettrici, accessori e materiali d'imballaggio devono essere consegnati a un centro di riciclaggio riconosciuto.



Non gettate gli apparecchi elettrici assieme ai rifiuti domestici!!

### Solo per paesi UE:

conformemente alla Direttiva Europea vigente in materia di rifiuti di apparecchi elettrici ed elettronici e alla sua attuazione nel diritto nazionale, gli apparecchi elettrici ed elettronici non più idonei all'uso devono essere separati dagli altri rifiuti e consegnati a un centro di riciclaggio riconosciuto.

## 10. Dati tecnici

Dimensioni Ø x prof.	43 x 71 mm
Tensione di rete KNX	corrente bus 7,5 mA
Sensori	infrarossi passivi (IR)
Raggio d'azione	4 x 4 m presenza, radiale, 6 x 6 m tangenziale / 2,8 m di altezza
Angolo di rilevamento	360°
Impostazioni	mediante software ETS, telecomando o bus
Canali illuminazione luce 1 – luce 4	comando/dimmerazione modalità accensione regolazione luce costante
Tempo di attesa (illuminazione)	modalità IQ, 1-255 min, in funzione della presenza e della luminosità
Misurazione luce Luminosità di base	luce mista OFF/10% - 50%
Uscita HVAC	in funzione della presenza
Ritardo di accensione	monitoraggio ambiente, 1-255 min
Tempo di accensione (HVAC) Uscita tempo di accensione presenza Ulteriori uscite	1-255 min 1-255 min oppure 1-255 s Valore di luminosità, controllo dello scenario
Regolazione livello di luminosità	2-1000 Lux, ∞/luce diurna
Altezza di montaggio	2-5 m
Grado di protezione	IP20
Intervallo di temperatura	-25 °C - + 55 °C

## 11. Disturbi di funzionamento

Guasto	Causa	Remedio
La luce non si accende	<ul style="list-style-type: none"> <li>• Mancanza di tensione di allacciamento</li> <li>• Valore Lux impostato troppo basso</li> <li>• Non viene rilevato nessun movimento</li> </ul>	<ul style="list-style-type: none"> <li>• Controllare la tensione di allacciamento</li> <li>• Aumentare lentamente il valore Lux finché la luce non si accende</li> <li>• Fare in modo da liberare la visuale sul sensore</li> <li>• Verificare il campo di rilevamento</li> </ul>
La luce non si spegne	<ul style="list-style-type: none"> <li>• Valore Lux troppo elevato</li> <li>• Il tempo di ritardo dello spegnimento sta scadendo</li> <li>• Fonti di calore che interferiscono, per es. termoventilatore, porte o finestre aperte, animali domestici, lampadina/faro alogeno, oggetti in movimento</li> </ul>	<ul style="list-style-type: none"> <li>• Abbassare il valore Lux</li> <li>• Attendere la scadenza del tempo di accensione o all'occorrenza ridurlo</li> <li>• Verificare il campo di rilevamento</li> </ul>
Il sensore provoca lo spegnimento delle luci nonostante la presenza di persone	<ul style="list-style-type: none"> <li>• Il tempo di accensione è troppo breve</li> <li>• La soglia luminosa è troppo bassa</li> </ul>	<ul style="list-style-type: none"> <li>• Aumentare il tempo di accensione</li> <li>• Modificare la regolazione crepuscolare</li> </ul>
Il sensore spegne le luci troppo tardi	<ul style="list-style-type: none"> <li>• Il tempo di accensione è eccessivamente lungo</li> </ul>	<ul style="list-style-type: none"> <li>• Ridurre il tempo di accensione</li> </ul>
In caso di senso di marcia frontale il sensore accende le luci troppo tardi	<ul style="list-style-type: none"> <li>• Il raggio d'azione per il senso di marcia frontale è ridotto</li> </ul>	<ul style="list-style-type: none"> <li>• Montare ulteriori sensori</li> <li>• Ridurre la distanza tra due sensori</li> </ul>
Il sensore non accende le luci in presenza di persone nonostante sia buio	<ul style="list-style-type: none"> <li>• Valore Lux scelto troppo basso</li> <li>• Funzionamento semiautomatico attivo</li> <li>• Modalità 4 ore OFF attiva</li> </ul>	<ul style="list-style-type: none"> <li>• Aumentare la soglia di luminosità</li> <li>• Attivare il funzionamento completamente automatico o accendere la luce tramite tasto</li> <li>• Disattivare 4 ore OFF</li> </ul>

## 1. Om dette dokument

### Læs det omhyggeligt, og gem det!

- Ophavsretligt beskyttet. Eftertryk, også i uddrag, kun med vores tilladelse.
- Vi forbeholder os ret til ændringer af hensyn til den tekniske udvikling.

### Symbolforklaring



Advarsel mod farer!



Henvi-  
sning til tekststeder i dokumentet.

## 2. Generelle sikkerhedsanvisninger



Afbryd spændingstilførslen, før der arbejdes på enheden!

### Generel sikkerhedsanvisning for KNX:



FARE

- Fare for alvorlige materielle skader og kvæstelser, f.eks. pga. brand eller elektrisk stød, der skyldes en faglig ukorrekt el-installation.
- Det kan kun garanteres, at en el-installation er sikker, hvis personen, som udfører arbejdet, har dokumentation for, at han er i besiddelse af grundlæggende viden på følgende områder:
  - Tilslutning til installationsnet
  - Tilslutning af flere el-apparater
  - Føring af el-ledninger
  - Tilslutning og oprettelse af KNX-netværk

- Som regel har kun uddannet fagpersonale inden for el-installationsteknik denne viden og erfaring.
- Hvis disse minimumkrav ignoreres eller ikke opfyldes, er der risiko for, at du bærer det personlige ansvar i tilfælde af materielle skader og kvæstelser.
- Denne enhed må aldrig tilsluttes stærkstrøm (230 V AC), da den er konstrueret til tilslutning til kredse med svagstrøm.

## 3. KNX tilstedeværelse Mini

### Korrekt anvendelse

- Sensorkontakterne er kun egnet til indendørs montering i loftet.
- Indbygningsdybde min. 65 mm

Alle funktionsindstillinger foretages via KNX tilstedeværelses-fjernbetjeningen. (→ "7. Tilbehør")

Leveringsomfang (fig. 3.1)

Produktmål (fig. 3.2)

Oversigt over enheden (fig. 3.3)

- A Sensormodul
- B Mikrosensor
- C Stikforbindelse KNX-bus

## 4. Installation

Tilslutningsdiagram (fig. 4.1)

## 5. Montering

- Kontrollér alle komponenter for beskadigelser.
- Er produktet beskadiget, må det ikke tages i brug.
- Vælg et egnet monteringssted, hvor der er taget hensyn til rækkevidde og bevægelsesregistrering (fig. 5.1/5.2)

## Monteringsstrin

- Afbryd strømforsyningen (fig. 4.1)
- Bor en indbygningsåbning med Ø maks. 35 mm i loftet (fig. 5.3)
- Tilslut stikforbindelsen (fig. 5.4)
- Slå strømforsyningen til (fig. 5.5)
- Foretag indstillinger. (fig. 5.5) (→ "6. Funktion/indstillinger")
- Sæt senkningen ind i loftsudskæringen (fig. 5.6)

## 6. Funktion/indstillinger

Infrarøde tilstedeværelsessensorer regulerer belysningen og HVAC-styringen f.eks. på kontorer, i skoler, offentlige eller private bygninger afhængigt af lysniveauet og tilstedeværelse.

Hvilken af disse funktioner, der skal bruges (aktiveres), indstilles via parametervinduet „Generelle indstillinger“ med Engineering Tool Software (ETS) fra version ETS5.f.

**Bemærk:** Du kan downloade ETS-applikationen og applikationsbeskrivelsen under **schneider-electric.com**

1. Tildel fysisk adresse, og opret applikationsprogram i ETS.
2. Indlæs den fysiske adresse og applikationsprogrammet i tilstedeværelsessensoren. Tryk på programmeringsknappen **Prog**, når du bliver opfordret til det.
3. Efter vellykket programmering slukker den blå LED.

### Funktioner i KNX tilstedeværelses-fjernbetjening

- Frigørelse/spærring, servicedrift
- Efterløbstid belysningsstyring, IQ-tilstand

- Tilkoblingsforsinkelse HLK, rumovervågning, efterløbstid HLK
- Brændetid basisbelysning, nominal lysstyrke, teach-in
- Tilstedeværelses- og belysnings-testdrift

Detaljerede beskrivelser findes i betjeningsvejledningen til fjernbetjeningen.

## LED-funktion

### Blå LED

Programmeringsdrift: LED lyser.  
Normal drift: LED forbliver slukket.  
Testtilstand: LED lyser ved detektering af bevægelse.  
Fjernbetjening: LED blinker 1 x i sekundet.  
Varighed TÆND/SLUKKET: LED lyser.

## 7. Tilbehør (ekstraudstyr)

- KNX tilstedeværelses-fjernbetjening artikel-nr.: MTN6300-0002

## 8. Vedligeholdelse/pleje

Produktet er vedligeholdelsesfrit. Overvågningslinsen kan rengøres med en fugtig klud (uden rengøringsmiddel).

## 9. Bortskaffelse

Elapparater, tilbehør og emballage skal bortskaffes til miljøvenlig genvinding.



Smid ikke elapparater ud sammen med husholdningsaffaldet!

## 10. Tekniske data

Mål Ø x D	43 x 71 mm
Netspænding KNX	Busstrøm 7,5 mA
Sensorik	Passiv infrarød (IR)
Rækkevidde	4 x 4 m tilstedeværelse, radialt, 6 x 6 m tangential / 2,8 m højde
Overvågningsvinkel	360°
Indstillinger	Via ETS-software, fjernbetjening eller bus
Lyskanaler lys 1-lys 4	Omskiftning/dæmpning Koblingsdrift regulering af permanent belysning
Efterløbstid (belysning)	IQ-tilstand, 1-255 min, afhængigt af tilstedeværelse og lysstyrke
Lysmåling Grundlysstyrke	Blandingslys SLUK/10% - 50%
Udgang HLK	Tilstedeværelsesafhængig
Tilkoblingsforsinkelse	Rumovervågning, 1-255 min
Efterløbstid (HVAC)	1-255 min
Udgang tilstedeværelsesefterløbstid	1-255 min eller 1-255 s
Øvrige udgange	Lysstyrkeværdi, scenestyling
Lysværdiindstilling	2-1000 lux, ∞/dagslys
Monteringshøjde	2-5 m
Kapslingsklasse	IP20
Temperaturområde	-25 °C til 55 °C

## Kun for EU-lande:

I henhold til det europæiske direktiv om kasserede el- og elektronikapparater skal kasserede elapparater indsamles separat og bortskaffes til miljøvenlig genvinding.

## 11. Driftsforstyrrelser

Fejl	Årsag	Afhjælpning
Lampen tænder ikke	<ul style="list-style-type: none"><li>Ingen tilslutningsspænding</li><li>Lux-værdi indstillet for lavt</li><li>Ingen bevægelsesregistrering</li></ul>	<ul style="list-style-type: none"><li>Kontrollér tilslutningsspændingen</li><li>Øg lux-værdien langsomt, indtil lyset tændes</li><li>Sørg for, at der er frit udsyn til sensoren</li><li>Kontrollér overvågningsområdet</li></ul>
Lampen slukker ikke	<ul style="list-style-type: none"><li>Lux-værdi for høj</li><li>Efterløbstiden udløber</li><li>Generende varmekilder, f.eks.: Varmeblesere, åbne døre og vinduer, husdyr, glødepærer/halogenpærer, genstande der bevæger sig</li></ul>	<ul style="list-style-type: none"><li>Indstil en lavere lux-værdi</li><li>Afvent efterløbstiden, indstil eventuelt en kortere efterløbstid</li><li>Kontrollér overvågningsområdet</li></ul>
Sensoren slukker trods tilstedeværelse	<ul style="list-style-type: none"><li>Efterløbstiden er for kort</li><li>Lystærskel for lav</li></ul>	<ul style="list-style-type: none"><li>Øg efterløbstiden</li><li>Ændr skumringsindstillingen</li></ul>
Sensor slukker for sent	<ul style="list-style-type: none"><li>Efterløbstiden er for lang</li></ul>	<ul style="list-style-type: none"><li>Reducer efterløbstiden</li></ul>
Sensoren tænder for sent ved frontal bevægelsesretning	<ul style="list-style-type: none"><li>Rækkevidden ved frontal bevægelsesretning er reduceret</li></ul>	<ul style="list-style-type: none"><li>Monter flere sensorer</li><li>Reducer afstanden mellem to sensorer</li></ul>
Sensoren tænder ikke ved tilstedeværelse, selv om det er mørkt	<ul style="list-style-type: none"><li>Der er valgt en for lav lux-værdi</li><li>Halvautomatisk aktiv</li><li>4 timer FRA aktiveret</li></ul>	<ul style="list-style-type: none"><li>Øg lysstyrkegrænsen</li><li>Aktivér fuldautomatisk, eller tænd lyset med knappen</li><li>Deaktiver 4 timer FRA</li></ul>

# NO

## 1. Om dette dokumentet

### Les dokumentet nøye og ta vare på det!

- Med opphavsrett. Ettertrykk, også i utdrag, kun med vår tillatelse.
- Det tas forbehold om endringer som tjener tekniske fremskritt.

### Symbolforklaring



Advarsel om fare!



Henvielse til tekststeder i dokumentet.

## 2. Generelle sikkerhetsinstruksjoner



Koble fra strømtilførselen før du foretar arbeidet på apparatet!

### Generell sikkerhetsinstruks KNX:



FARE

- Ikke forskriftsmessig elektrisk installasjon kan forårsake brann eller elektrisk støt og føre til fare for alvorlige personskader og materielle skader.
- En sikker elektrisk installasjon kan garanteres kun dersom den utførende personen beviselig har grunnleggende kunnskap på følgende områder:
  - tilkobling til installasjonsnett
  - sammenkobling av flere elektriske apparater
  - legging av elektriske ledninger
  - Tilkobling og oppretting av KNX-nettverk

- Som regel har kun utdannede fagfolk innen elektrisk installasjonsteknikk slik kunnskap og erfaring.
- Dersom disse minstekravene ignoreres eller ikke oppfylles, vil du ev. personlig holdes ansvarlig ved materielle skader og personskader.
- Dette apparatet må aldri kobles til lavspenning (230 V AC), da det er konstruert for tilkobling til svakstrømkretser.

## 3. KNX Mini tilstedeværelsessensor

### Forskriftsmessig bruk

- Sensorbryteren egner seg kun til montering i tak innendørs.
- Min. monteringsdybde 65 mm

Alle funksjoner kan også stilles inn med KNX tilstedeværelses-fjernkontrollen. (→ "7. Tilbehør")

Leveringsomfang (ill. 3.1)

Produktmå (ill. 3.2)

Apparatoversikt (ill. 3.3)

- A Sensormodul
- B Mikrosensor
- C Pluggforbindelse KNX-bus

## 4. Installasjon

Koblingsskjema (ill. 4.1)

## 5. Montering

- Kontroller alle komponenter for skader.
- Ikke ta produktet i bruk dersom det er skadet.
- Velg et egnet monteringssted og ta hensyn til rekkevidde og bevegelsesregistrering. (ill. 5.1/5.2)

## Fremgang ved montering:

- Slå av strømtilførselen (ill. 4.1)
- Bor en monteringsåpning med maks. Ø 35 mm i taket. (ill. 5.3)
- Koble til pluggforbindelse (ill. 5.4)
- Slå på strømtilførselen (ill. 5.5)
- Still inn. (ill. 5.5)  
(→ "6. Funksjon/innstillinger")
- Sett sensoren i takutsnittet (ill. 5.6)

## 6. Funksjon/innstillinger

Infrarød-tilstedeværelsessensorene styrer belysning samt oppvarming, ventilasjon og klimaanlegg i f.eks. kontorer, skoler og offentlige eller private bygninger avhengig av tilstedeværelse og lysstyrken i omgivelsene.

Hvilke av disse funksjonene som skal benyttes (aktiveres), innstilles via parametervinduet "Generelle innstillinger" med programvaren Engineering Tool Software (ETS) fom. versjon ETS5.f.

**Merk:** ETS-applikasjonen og applikasjonsbeskrivelsen for nedlasting kan du laste ned fra **schneider-electric.com**

1. Oppgi fysisk adresse og opprett applikasjonsprogram i ETS.
2. Last fysisk adresse og applikasjonsprogram i tilstedeværelsessensoren. Trykk på programmeringsknappen **Prog** når du oppfordres til dette.
3. Når programmeringen er ferdig, slukkes den blå lysdioden.

## KNX tilstedeværelses-fjernkontrollens funksjoner:

- Frigjøring/sperre, servicemodus
- Lyskontroll belysningstid, IQ-modus
- Innkoblingsforsinkelse HVAC, overvåking av rom, belysningstid HVAC
- Belysningstid grunnbelysning, nominell verdi for lysstyrke, teach-in
- Tilstedeværelses- og belysningsprøvedrift

Detaljerte beskrivelser finnes i bruksanvisningene for fjernkontrollen.

## LED-funksjon

### Blå LED

Programmeringsmodus: LED lyser. Normal drift: LED lyser ikke. Testdrift: LED lyser når bevegelse registreres.

Fjernkontroll: LED blinker 1 x pr. sekund.  
Permanent PÅ/AV: LED lyser.

## 7. Tilbehør (ekstraustyr)

- KNX tilstedeværelses-fjernkontroll  
Art.nr.: MTN6300-0002

## 8. Vedlikehold/stell

Produktet er vedlikeholdsfritt. Skulle registreringslinsen bli skitten, kan den rengjøres med en fuktig klut (uten rengjøringsmiddel).

## 9. Avfallsbehandling

Elektriske apparater, tilbehør og emballasje skal resirkuleres på en miljøvennlig måte.



Ikke kast elektriske apparater i husholdningsavfallet!

## Gjelder kun EU-land:

I henhold til gjeldende europeiske retningslinjer for elektriske apparater og brukte elektriske apparater, og i samsvar med nasjonal lovgivning, skal elektriske apparater som ikke lenger kan benyttes, samles opp atskilt fra annet søppel og gjenvinnes på en miljøvennlig måte.

## 10. Tekniske spesifikasjoner

Mål Ø x D	43 x 71 mm
Spenning KNX	Busstrøm 7,5 mA
Sensorsystem	Passiv infrarød (IR)
Rekkevidde	4 x 4 m tilstedeværelse, radial, 6 x 6 m tangential / 2,8 m høyde
Dekningsvinkel	360°
Innstillinger	Via ETS-programvare, fjernkontroll eller bus
Lyskanaler lys 1 - lys 4	Innkobling/dimming Koblingsdrift konstantlysregulering
Belysningstid (belysning)	IQ-modus, 1-255 min, avhengig av tilstedeværelse og lysstyrke
Lysmåling Grunnlysstyrke	Blandingslys AUV/10 % - 50 %
Utgang HVAC	Avhengig av tilstedeværelse
Innkoblingsforsinkelse	Romovervåking, 1-255 min.
Belysningstid (HVAC) Utgang tilstedeværelses-belysningstid Ytterligere utganger	1-255 min 1-255 min. eller 1-255 sek. Lysstyrkeverdi, scenestyring
Lysverdiinnstilling	2-1000 lux, ∞/dagslys
Monteringshøyde	2-5 m
Kapslingsgrad	IP20
Temperaturområde	-25 °C til +55 °C

## 11. Driftsfeil

Feil	Årsak	Tiltak
Lyset tennes ikke	<ul style="list-style-type: none"><li>Ingen tilførselsspenning</li><li>For lav lux-verdi innstilt</li><li>Ingen bevegelsesregistrering</li></ul>	<ul style="list-style-type: none"><li>Kontroller tilførselsspenningen</li><li>Øk lux-verdien sakte til lyset tennes</li><li>Sørg for uhindret sikt til sensoren</li><li>Kontroller dekningsområdet</li></ul>
Lyset slukkes ikke	<ul style="list-style-type: none"><li>For høy lux-verdi</li><li>Aktiveringstid går ut</li><li>Varmekilder forstyrrer: f.eks. vifteovn, åpne dører og vinduer, husdyr, lyspære/halogenlyskaster, objekter som beveger seg</li></ul>	<ul style="list-style-type: none"><li>Still inn lavere lux-verdi</li><li>Vent til aktiveringstid utgår eller still inn lavere aktiveringstid</li><li>Kontroller dekningsområdet</li></ul>
Sensoren slås av selv om noen er tilstede	<ul style="list-style-type: none"><li>For kort aktiveringstid</li><li>For lavt lysnivå</li></ul>	<ul style="list-style-type: none"><li>Øk aktiveringstiden</li><li>Endre skumringsinnstillingen</li></ul>
Sensoren slår seg av for sent	<ul style="list-style-type: none"><li>For lang aktiveringstid</li></ul>	<ul style="list-style-type: none"><li>Reduser aktiveringstiden</li></ul>
Sensoren slår seg på for sent ved frontal gangretning	<ul style="list-style-type: none"><li>Rekkevidden ved frontal gangretning er redusert</li></ul>	<ul style="list-style-type: none"><li>Monter flere sensorer</li><li>Reduser avstanden mellom to sensorer</li></ul>
Sensoren slås ikke på når personer er tilstede selv om det er mørkt	<ul style="list-style-type: none"><li>Det er valgt for lav lux-verdi</li><li>Halvautomatisk modus aktiv</li><li>4 timer AV aktivert</li></ul>	<ul style="list-style-type: none"><li>Øk lysverdien</li><li>Aktiver helautomatisk modus eller tenn lys med tasten</li><li>Deaktiver 4 timer AV</li></ul>

## 1. Tämä asiakirja

### Lue huolellisesti ja säilytä tulevaa tarvetta varten!

- Tekijänoikeudellisesti suojattu. Jälkipainatus (myös osittainen) sallittu vain, mikäli annamme siihen luvan.
- Oikeudet tekniistä kehitystä palveluihin muutoksiin pidätetään.

### Symbolit



**Vaaroista ilmoittava varoitus!**



**Viite asiakirjan tekstiin kohtiin.**

## 2. Yleiset turvaohjeet



**Katkaise virta, ennen kuin suoritat laitteelle mitään toimenpiteitä!**

### Yleinen turvaohje KNX:



**VAARA**

- Epäasianmukaisesta sähköasennuksesta aiheutuva vakavien esine- ja henkilövahinkojen vaara esim. tulipalon tai sähköiskun takia.
- Sähköasennuksen turvallisuus voidaan taata vain, kun asentajalla on todistettavasti perustiedot seuraavilta alueilta:
  - liitäntä asennusverkkoihin
  - useamman sähkölaitteen yhdistäminen
  - sähköjohtojen asennus
  - KNX-verkoston liitäntä ja asennus

- Tavallisesti vain sähköasennustekniikan koulutuksen saaneilla ammattihenkilöillä on tässä tarvittavat tiedot ja kokemus.
- Mikäli mainittuja vähimmäisvaatimuksia ei täytetä tai huomioida, on uhkana omistajan henkilökohtainen vastuu esine- ja henkilövahingoissa.
- Laitetta ei koskaan saa liittää pienjännitteeseen (230 V AC), koska se on tarkoitettu liitettäväksi pienisännitepiiriin.

## 3. KNX-läsnäolotunnistin Mini

### Käyttötarkoituksen mukainen käyttö

- Tunnistinkytkin soveltuu vain kattoasennukseen sisätiloissa.
- Asennussyvyys vähint. 65 mm

Kaikki toimintoasetukset tehdään KNX-läsnäolotunnistimen kaukosäätimellä. (→ "7. Lisävarusteet")

Toimituslaajuus (kuva 3.1)

Tuotteen mitat (kuva 3.2)

Laitteen yleiskuva (kuva 3.3)

**A** Tunnistinmoduuli

**B** Mikroanturi

**C** Pistokeliitäntä KNX-väylä

## 4. Asennus

Liitäntäkaavio (kuva 4.1)

## 5. Asennus

- Tarkista, että missään komponentissa ei ole vaurioita.
- Älä ota tuotetta käyttöön, jos siinä on vaurioita.
- Valitse sopiva kiinnityspaikka, ota valinnassa huomioon toimintaetäisyys ja toiminta-alue. (Kuva 5.1/5.2)

## Asennuksen vaiheet

- Katkaise virta (kuva 4.1)
- Poraa kattoon asennusaukko, Ø enint. 35 mm. (Kuva 5.3)
- Liitä pistokeliitäntä. (Kuva 5.4)
- Kytke virta päälle (kuva 5.5)
- Tee asetukset. (Kuva 5.5)
- (→ "6. Toiminta/asetukset")
- Aseta tunnistin katossa olevaan aukkoon (kuva 5.6)

- Kytkentäviive lämmitys/tuuletus/ilmastointi, huoneen valonta, kytkentäaika lämmitys/tuuletus/ilmastointi
- Perusvalaistuksen kytkentäaika, kirkkauden asetusarvo, Teach-in
- Läsnaolon ja valaistuksen testikäyttö

Yksityiskohtainen kuvaus löytyy kaukosäätimen käyttöohjeesta.

## LED-toiminto

### Sininen LED

Ohjelmointikäyttö: LED palaa.

Normaalikäyttö: LED ei pala.

Testikäyttö: LED syttyy, kun havaitaan liikettä.

Kaukosäädin: LED vilkkuu

1x sekunnissa

Jatkuvasti päällä / pois: LED palaa

## 7. Lisävarusteet (valinnaiset)

- KNX-läsnäolotunnistimen kaukosäädin  
Tuotenro: MTN6300-0002

## 8. Huolto/hoito

Tuote on huoltovapaa.

Tunnistimen linssi voidaan puhdistaa kostealla liinalla (älä käytä puhdistusaineita).

## 6. Toiminta/asetukset

Infrapunäläsnäolotunnistimet säätävät valaistusta ja lämmityksen/tuuletuksen/ilmastoinnin ohjausta esimerkiksi toimistoissa, kouluissa, julkisissa tai yksityisissä rakennuksissa ympäristön valoisuudesta ja läsnäolosta riippuen.

Käytettävät (aktivoitavat) toiminnot asetetaan "Yleiset asetukset" -parametri-ikkunan kautta Engineering Tool Software (ETS) -ohjelmistolla (versiosta ETS5.f alkaen).

**Huom.:** ETS-sovellus ja sovelluksen kuvaus on ladattavissa osoitteesta **schneider-electric.com**

1. Määritä fyysikaalinen osoite ja luo sovellusohjelma ETS-sovelluksessa.
2. Lataa fyysikaalinen osoite ja sovellusohjelma läsnäolotunnistimeen. Paina **Prog**-ohjelmointipainiketta, kun laite pyytää tekemään niin.
3. Sininen LED sammuu, kun ohjelmointi on onnistunut.

### KNX-läsnäolotunnistimen kaukosäätimen toiminnot

- Lukituksen avaaminen / lukitseminen, huoltokäyttö
- Valaistuksen ohjauksen kytkentäaika, IQ-toiminto

## 9. Hävittäminen

Sähkölaitteet, tarvikkeet ja pakkaukset tulee toimittaa ympäristöystävälliseen kierrätykseen.



Älä heitä sähkölaitteita talousjätteiden sekaan!

## 10. Tekniset tiedot

Mitat Ø x S	43 x 71 mm
Verkojännite KNX	Väylävirta 7,5 mA
Tunnistintekniikka	Passiivinen infrapuna (IR)
Toimintaetäisyys	4 x 4 m läsnäolo, kohtisuoraan, 6 x 6 m sivuuttaen / korkeus 2,8 m
Toimintakulma	360°
Asetukset	ETS-ohjelmiston, kaukosäätimen tai väylän kautta
Valokanavat valo 1 – valo 4	Kytkeä/himmennys Kytkeäkäyttö, vakiovalosäätö
Kytkeäaika (valaistus)	IQ-toiminto, 1–255 min, läsnäolosta ja kirkkaudesta riippuen
Valonmittaus Peruskirkkkaus	Sekavalo POIS PÄÄLTÄ / 10 % - 50 %
Lämmityksen/tuuletuksen/ilmastoinnin lähtö	Läsnäolosta riippuen
Kytkeäviive	Tilan valvonta, 1–255 min
Lämmityksen/tuuletuksen/ilmastoinnin kytkeäaika	1–255 min
Läsnäolon kytkeäajan lähtö	1–255 min tai 1–255 s
Muut lähdöt	Kirkkausarvo, tilanneohjaus
Valoarvon asetukset	2–1000 luksia, ∞/päivänvalo
Asennuskorkeus	2–5 m
Kotelointiluokka	IP20
Lämpötila-alue	-25 °C ... +55 °C

## Koskee vain EU-maita:

Voimassa olevan eurooppalaisen sähkö- ja elektroniikkaromua koskevan direktiivin ja sen kansalliseen lainsäädäntöön saattamisen mukaisesti käytökelvottomat sähkölaitteet on kerättävä erikseen ja toimitettava ympäristöystävälliseen kierrätykseen.

## 11. Käyttöhäiriöt

Häiriö	Syy	Häiriön poisto
Valo ei kytkeydy	<ul style="list-style-type: none"><li>liitäntäjännite puuttuu</li><li>luksiarvo asetettu liian pieneksi</li><li>liikettä ei havaittu</li></ul>	<ul style="list-style-type: none"><li>tarkista liitäntäjännite</li><li>kohota luksiarvoa hitaasti, kunnes valo kytkeytyy</li><li>varmista vapaa näkyvyys tunnistimeen</li><li>tarkista toiminta-alue</li></ul>
Valo ei sammu	<ul style="list-style-type: none"><li>luksiarvo liian suuri</li><li>kytkentäaika käynnissä</li><li>häiritseviä lämmönlähteitä, esim. kuuma ilmapuhaltimet, avoimet ovet ja ikkunat, kotieläimet, hehkulamput, halogeenivalonheittimet, liikkuvat kohteet</li></ul>	<ul style="list-style-type: none"><li>asetta luksiarvo pienemmäksi</li><li>odota, kunnes kytkeäaika kuluu loppuun / aseta kytkeäaika tarvittaessa pienemmäksi</li><li>tarkista toiminta-alue</li></ul>
Tunnistin kytkee pois läsnäolosta huolimatta	<ul style="list-style-type: none"><li>kytkentäaika liian pieni</li><li>valoisuusarvon asetus liian matala</li></ul>	<ul style="list-style-type: none"><li>suurena kytkeäaika</li><li>muuta kytkeäkynnystä</li></ul>
Tunnistin kytkee pois liian myöhään	<ul style="list-style-type: none"><li>kytkentäaika liian suuri</li></ul>	<ul style="list-style-type: none"><li>pienennä kytkeäaika</li></ul>
Tunnistin kytkee edestä päin suuntautuvan liikkeen yhteydessä liian myöhään	<ul style="list-style-type: none"><li>toimintaetäisyys pienempi edestä päin suuntautuvan liikkeen yhteydessä</li></ul>	<ul style="list-style-type: none"><li>asenna lisää tunnistimia</li><li>pienennä kahden tunnistimen välistä etäisyyttä</li></ul>
Tunnistin ei kytke pimeydestä ja läsnäolosta huolimatta	<ul style="list-style-type: none"><li>valoisuusarvon asetus valittu liian pieneksi</li><li>puoliautomaatiikka aktivoitu</li><li>4 tuntia POIS PÄÄLTÄ -toiminto aktivoitu</li></ul>	<ul style="list-style-type: none"><li>lisää valoisuusarvon asetusta</li><li>aktivoi täysautomaatiikka tai kytke valo päälle painikkeella</li><li>ota 4 tuntia POIS PÄÄLTÄ -toiminto toiminnasta</li></ul>

## 1. Sobre este documento

### Por favor, leia-o com atenção e guarde-o num local seguro!

- Protegido pela lei sobre direitos de autor. Qualquer reimpressão, mesmo que apenas parcial, só é permitida com o nosso consentimento.
- Reservado o direito a alterações que visem o progresso técnico.

### Explicação de símbolos



Aviso de perigo!



Remete para referências de texto no documento.

## 2. Instruções de segurança gerais



Antes de executar qualquer trabalho no aparelho, desligue-o da corrente de alimentação!

### Indicação geral de segurança KNX:



**PERIGO**

- Perigo de danos materiais e ferimentos, por ex., através de incêndio ou eletrocussão provocados por uma instalação elétrica incorreta.
- Uma instalação elétrica correta só ficará garantida se a pessoa que a executar tiver comprovadamente conhecimentos nas seguintes áreas:

- Ligação a redes de instalação
- Interligação de vários dispositivos elétricos
- Colocação de linhas elétricas
- Ligação e criação de redes KNX

- Regra geral, só o pessoal especializado e devidamente formado na técnica de instalação elétrica é que dispõe destes conhecimentos.
- O incumprimento destes requisitos mínimos ou o desrespeito dos mesmos acarretará, para si, a responsabilidade pessoal por danos materiais e ferimentos.
- Este aparelho nunca deve ser ligado a tensão baixa (230 V CA), pois está previsto para circuitos de potência muito baixa.

## 3. KNX Presença Mini

### Utilização prevista

- Interruptor com detetor apenas para montar no teto em recintos fechados.
- Profundidade de instalação mín. 65 mm

Todas as regulações das funções são realizadas através do controlo remoto KNX Presença.

(→ "7. Acessórios")

### Itens fornecidos (fig. 3.1)

Dimensões do produto (fig. 3.2)

Vista geral do aparelho (fig. 3.3)

- A** Módulo detetor
- B** Microdetetor
- C** Conector bus KNX

## 4. Instalação

Diagrama de conexão (fig. 4.1)

## 5. Montagem

- Verifique todos os componentes para detetar eventuais danos.
- Se detetar qualquer dano, não coloque o produto em funcionamento.
- Escolha um local de montagem adequado, tendo em conta o alcance e a deteção de movimentos. (fig. 5.1/5.2)

### Passos de montagem

- Desligue a fonte de alimentação elétrica (fig. 4.1)
- Faça uma abertura de instalação com um Ø máx. de 35 mm no teto. (fig. 5.3)
- Ligue o conector. (fig. 5.4)
- Ligue a fonte de alimentação elétrica (fig. 5.5)
- Proceda aos ajustes. (fig. 5.5) (→ "6. Funcionamento/Ajustes")
- Coloque o detetor no recorte no teto (fig. 5.6)

## 6. Funcionamento/Ajustes

Os detetores de presença por infravermelhos controlam a iluminação e o comando de aquecimento/ventilação/climatização por ex., em escritórios, escolas, edifícios públicos ou privados em dependência da luminosidade do ambiente e da presença de pessoas.

A configuração das funções que devem ser usadas (ativadas) é realizada através da janela de parâmetros "Configurações gerais" do software "Engineering Tool Software (ETS)" a partir da versão ETS5.f.

**Nota:** a aplicação ETS e a descrição da aplicação podem ser descarregadas em [schneider-electric.com](http://schneider-electric.com)

1. Atribua um endereço físico e crie o programa de aplicação no software ETS.
2. Atribua o endereço físico e o programa de aplicação para o detetor de presença. Quando lhe for solicitado, carregue na tecla de programação **Prog**.
3. Depois de a programação ter sido concluída com êxito, o LED azul apaga-se.

### Funções do controlo remoto KNX Presença

- Desbloquear/bloquear, modo de serviço
- Tempo de luz ligada do comando da iluminação, modo IQ
- Atraso de ativação de aquecimento/ventilação/climatização, monitorização do recinto, tempo de luz ligada de aquecimento/ventilação/climatização
- Duração da iluminação básica, luminosidade nominal, modo Teach-In
- Teste de funcionamento dos detetores de presença e da iluminação

Descrições detalhadas no manual de instruções do controlo remoto.

### Funcionamento dos LEDs

#### LED azul

Modo de programação: o LED acende-se.

Modo de funcionamento normal: o LED fica desligado.

Modo de funcionamento de teste: o LED acende-se ao detetar movimento.

Controlo remoto: o LED pisca 1 x por segundo.

ON/OFF permanente: o LED acende-se.

## 7. Acessórios (opcional)

- Controlo remoto KNX Presença  
N.º de ref.: MTN6300-0002

## 8. Manutenção/Conservação

O produto não requer qualquer tipo de manutenção.

Se a lente de deteção estiver suja, pode ser limpa com um pano húmido (sem usar produtos de limpeza).

## 9. Reciclagem

Equipamentos elétricos, acessórios e embalagens devem ser entregues num posto de reciclagem ecológica.



Nunca deite equipamentos elétricos para o lixo doméstico!

### Apenas para estados membros da U.E.:

Segundo a diretiva europeia relativa aos resíduos de equipamentos elétricos e eletrónicos, e a respetiva transposição para o direito nacional, todos os equipamentos elétricos e eletrónicos em fim de vida útil devem ser recolhidos separadamente e entregues nos pontos de recolha previstos para fins de reutilização ecológica.

## 10. Dados técnicos

Dimensões Ø x P	43 x 71 mm
Alimentação elétrica da rede KNX	Corrente de bus 7,5 mA
Sistema de detetores	Infravermelhos passivos (IV)
Alcance	4 x 4 m presença, radial, 6 x 6 m tangencial / 2,8 m de altura
Ângulo de deteção	360°
Configurações	através do software ETS, controlo remoto ou barramento
Canais de luz luz 1 - luz 4	Ligar/regular funcionamento de comutação da iluminação constante
Tempo de luz ligada (iluminação)	Modo IQ, 1-255 min, dependente da presença e da luminosidade
Medição da luz Luminosidade básica	luz mista DESL/10 % - 50 %
Saída de aquecimento/ventilação/ climatização	Dependente da presença
Atraso de ativação	Monitorização do recinto, 1-255 min.
Tempo de luz ligada (aquecimento/ventilação/climatização) Saída do tempo de luz ligada de presença Outras saídas	1-255 min 1-255 min ou 1-255 s Valor de luminosidade, controlo de cenários
Regulação do valor da luminosidade	2-1000 lux, ∞/ luz natural
Altura de montagem	2-5 m
Grau de proteção	IP20
Intervalo de temperatura	-25 °C até +55 °C

## 11. Falhas de funcionamento

Falha	Causa	Solução
Lâmpada não acende	<ul style="list-style-type: none"> <li>Falta tensão de ligação</li> <li>Valor lux definido é insuficiente</li> <li>Não foi detetado movimento</li> </ul>	<ul style="list-style-type: none"> <li>Verificar a tensão de ligação</li> <li>Aumente o valor lux gradualmente até a luz se acender</li> <li>Estabelecer contacto visual desobstruído com o detetor</li> <li>Verifique a área de deteção</li> </ul>
Luz não se apaga	<ul style="list-style-type: none"> <li>Valor lux excessivo</li> <li>Tempo de luz ligada decorre</li> <li>Fontes de calor interferentes, por ex.: aquecedores, portas e janelas abertas, animais de estimação, lâmpada incandescente/projetor de halógeno, objetos em movimento</li> </ul>	<ul style="list-style-type: none"> <li>Defina um valor lux mais baixo</li> <li>Esperar até o tempo de luz ligada decorrer, se necessário, reduzir a configuração</li> <li>Verifique a área de deteção</li> </ul>
Detetor desliga a luz apesar de estar alguém presente	<ul style="list-style-type: none"> <li>Tempo de luz ligada insuficiente</li> <li>Limiar de luz insuficiente</li> </ul>	<ul style="list-style-type: none"> <li>Aumentar o tempo de luz ligada</li> <li>Altere a regulação crepuscular</li> </ul>
Detetor desliga as luzes demasiado tarde	<ul style="list-style-type: none"> <li>Tempo de luz ligada excessivo</li> </ul>	<ul style="list-style-type: none"> <li>Reduzir o tempo de luz ligada</li> </ul>
Em sentido de aproximação frontal, o detetor liga demasiado tarde	<ul style="list-style-type: none"> <li>Alcance está reduzido em sentido de aproximação frontal</li> </ul>	<ul style="list-style-type: none"> <li>Montar mais detetores</li> <li>Reduzir a distância entre dois detetores</li> </ul>
Detetor não liga apesar de estar escuro e haver presença de alguém	<ul style="list-style-type: none"> <li>Valor lux escolhido é insuficiente</li> <li>Modo semiautomático ativo</li> <li>4 horas DESLIGADO ativo</li> </ul>	<ul style="list-style-type: none"> <li>Aumente o valor-limite da luminosidade</li> <li>Ative o modo totalmente automático ou ligue a luz com o botão.</li> <li>Desative 4 horas DESLIGADO</li> </ul>

## RO

### 1. Despre acest document

#### Vă rugăm să citiți cu atenție documentul și să-l păstrați!

- Protejat prin Legea drepturilor de autor. Reproducerea, inclusiv în extras, este permisă numai cu aprobarea noastră.
- Ne rezervăm dreptul de a face modificări care servesc progresului tehnic.

#### Explicația simbolurilor



Atenție, pericole!



Trimitere la pasaje din document.

### 2. Instrucțiuni generale de securitate



Înainte de efectuarea oricăror lucrări la aparat, **întrerupeți alimentarea cu energie electrică!**

#### Indicație generală de siguranță KNX:



**PERICOL**

- Pericol de daune materiale și vătămări corporale grave, de ex. prin incendiu sau electrocutare, din cauza instalației electrice necorespunzătoare.
- O instalație electrică sigură poate fi garantată numai dacă persoana care execută lucrările deține - și poate dovedi acest lucru - cunoștințe de bază în următoarele domenii:

- Conectare la rețele de instalare
- Conectarea mai multor dispozitive electrice
- Pozarea cablurilor electrice
- Conectarea și crearea de rețele KNX

- De astfel de cunoștințe și experiență dispun de regulă numai persoanele calificate în domeniul tehnicii instalațiilor electrice.
- În cazul neîndeplinirii sau nerespectării acestui standard minim, riscați să răspundeți personal dacă intervin daune materiale și vătămări corporale.
- Acest aparat nu trebuie conectat niciodată la joasă tensiune (230 V AC), întrucât este conceput pentru conectarea la circuite de joasă tensiune de securitate.

### 3. KNX Prezentă Mini

#### Utilizare conform destinației

- Înterupător cu senzor, adecvat numai pentru montarea pe plafon în zona interioară.
- Adâncime de montaj min. 65 mm

Toate setările de funcții se pot realiza cu telecomanda KNX Prezentă. (→ "7. Accesorii")

Volumul livrării (fig. 3.1)  
Dimensiunile produsului (fig. 3.2)  
Prezentare generală a aparatului (fig. 3.3)

- A** Modul senzor
- B** Microsenzor
- C** Conector magistral KNX

### 4. Instalarea

Schemă de conectare (fig. 4.1)

## 5. Montaj

- Verificați toate componentele pentru a constata dacă prezintă deteriorări.
- Nu puneți în funcțiune produsul dacă prezintă deteriorări.
- Alegeți un loc adecvat pentru montare, ținând cont de raza de acțiune și de detectarea mișcării. (fig. 5.1/5.2)

### Etapele montării

- Oprii alimentarea cu curent (fig. 4.1)
- Faceți orificiul de montaj cu Ø max. 35 mm în plafon. (fig. 5.3)
- Conectați îmbinarea cu fișă. (fig. 5.4)
- Porniți alimentarea cu curent (fig. 5.5)
- Realizați reglajele. (fig. 5.5)
- (→ "6. Funcționare / Reglaje")
- Poziționați senzorul în decupajul din plafon (fig. 5.6)

## 6. Funcționare / Reglaje

Detectoarele de prezență infraroșu reglează iluminarea și comanda aparatelor de încălzire, aerisire, climatizare în birouri, școli, clădiri publice sau private, în funcție de luminozitatea ambientală și de prezența persoanelor.

Alegeți care din aceste funcții să fie utilizată (activată) din fereastra „Configurare generală” a programului Engineering Tool Software (ETS), începând cu versiunea ETS5.f.

**Indicație:** Aplicația ETS împreună cu descrierea aplicației este disponibilă pentru descărcare la adresa [schneider-electric.com](http://schneider-electric.com)

1. Atribuiți adresa fizică și creați programul aplicației în ETS.
2. Încărcați adresa fizică și programul aplicației în detectorul de prezență. Când sunteți invitat, apăsați tasta de programare **Prog**.
3. După finalizarea programării, ledul albastru se stinge.

### Funcții telecomandă KNX Prezență

- Deblocare/Blocare, regim de service
- Interval de continuare a funcționării comandă iluminat, mod IQ
- Pornire întârziată IAC (încălzire și aer condiționat), monitorizarea încăperii, durata de oprire temporizată IAC
- Durată de aprindere, lumina de bază, valoarea nominală luminozitate, Teach-In
- Regim de testare prezență și iluminat

Descrieri detaliate găsiți în instrucțiunile de utilizare ale telecomenzii.

### Funcție LED

#### LED albastru

Regim de programare: LED-ul este aprins.

Regim normal: LED-ul rămâne stins. Regim de testare: LED-ul luminează când se detectează mișcare.

Telecomandă: LED-ul clipește 1x pe secundă.

STINGERE/APRINDERE permanentă: LED-ul este aprins.

## 7. Accesorii (opționale)

- Telecomandă KNX Prezență  
Nr. art.: MTN6300-0002

## 8. Întreținere/ingrijire

Produsul nu necesită lucrări de întreținere.

Dacă se murdărește, lentila de detecție poate fi curățată cu ajutorul unei cârpe umede (fără detergent).

## 9. Eliminarea ca deșeu

Aparatele electrice, accesoriile și ambalajele trebuie să facă obiectul unei reciclări ecologice.



Nu aruncați aparatele electrice la gunoii menajer!

### Numai pentru țările UE:

În conformitate cu directiva europeană privind eliminarea deșeurilor electrice și electronice în vigoare și transpunerii ei în legislația națională, aparatele electrice care nu mai pot fi utilizate trebuie să fie colectate separat și să facă obiectul unei reciclări ecologice.

## 10. Date tehnice

Dimensiuni $\varnothing \times A$	43 x 71 mm
Tensiune de alimentare KNX	Curent magistrală 7,5 mA
Senzori	infraroșu pasiv (IR)
Raza de acțiune	4 x 4 m prezență, radial, 6 x 6 m tangențial / 2,8 m înălțime
Unghi de detecție	360°
Setări	prin software-ul ETS, telecomandă sau bus
Canale lumină Lumină 1- lumină 4	Comutare/reducere luminozitate Reglare luminozitate la nivel constant
Interval de continuare a funcționării (iluminat)	Modul IQ, 1-255 min., în funcție de prezență și luminozitate ambientală
Măsurarea luminii Luminozitate de bază	lumină mixtă OPRIT/10% - 50%
leșire IAC	în funcție de prezență
Temporizare la pornire:	Supravegherea încăperilor, 1-255 min
Interval de continuare a funcționării (IAC) leșire interval de continuare a funcționării după prezență Alte ieșiri	1-255 min 1-255 min sau 1-255 s Valoare luminozitate, comandă scenă
Setare valoare lumină	2-1000 Lux, $\infty$ /lumină de zi
Înălțime de montaj	2-5 m
Grad de protecție	IP20
Domeniu de temperatură	-25 °C până la +55 °C

## 11. Defecțiuni în funcționare

Defecțiune	Cauză	Remediu
Lumina nu se aprinde	<ul style="list-style-type: none"> <li>Nu există tensiune de conectare</li> <li>Intensitatea luminoasă setată la valoarea prea mică</li> <li>Nu se detectează mișcări</li> </ul>	<ul style="list-style-type: none"> <li>Verificați tensiunea de conectare</li> <li>Măriți încet valoarea intensității luminoase până se aprinde lumina</li> <li>Restabiliți vizibilitatea asupra senzorului</li> <li>Verificați domeniul de detecție</li> </ul>
Lumina nu se stinge	<ul style="list-style-type: none"> <li>Valoarea intensității luminoase prea mare</li> <li>Intervalul de continuare a funcționării se încheie</li> <li>Surse de căldură perturbatoare de ex.: radiatoare cu suflantă, uși și ferestre deschise, animale de casă, bec/radiator cu halogen, obiecte în mișcare</li> </ul>	<ul style="list-style-type: none"> <li>Reglați intensitatea luminoasă pe o valoare mai mică</li> <li>Așteptați finalul intervalului de continuare a funcționării, resp. setați un interval de continuare a funcționării mai mic</li> <li>Verificați domeniul de detecție</li> </ul>
Senzorul deconectează în ciuda prezenței	<ul style="list-style-type: none"> <li>Intervalul de continuare a funcționării este prea mic</li> <li>Pragul de luminozitatea prea mic</li> </ul>	<ul style="list-style-type: none"> <li>Măriți intervalul de continuare a funcționării</li> <li>Modificați luminozitatea de comutare</li> </ul>
Senzorul deconectează prea târziu	<ul style="list-style-type: none"> <li>Intervalul de continuare a funcționării prea mare</li> </ul>	<ul style="list-style-type: none"> <li>Reduceți intervalul de continuare a funcționării</li> </ul>
Senzorul deconectează prea târziu la deplasare pe direcție frontală	<ul style="list-style-type: none"> <li>S-a redus raza de acțiune la deplasare pe direcție frontală</li> </ul>	<ul style="list-style-type: none"> <li>Montați alți senzori</li> <li>Reduceți distanța dintre doi senzori</li> </ul>
Senzorul nu conectează în ciuda întinericului și prezenței	<ul style="list-style-type: none"> <li>Intensitatea luminoasă selectată este prea mică</li> <li>Regimul semiautomat activ</li> <li>Regimul STINGEREA luminii 4 ore este activ</li> </ul>	<ul style="list-style-type: none"> <li>Măriți pragul de luminozitate</li> <li>Activați regimul complet automat sau porniți lumina prin intermediul butonului</li> <li>Dezactivați regimul STINGEREA luminii 4 ore</li> </ul>

## 1. Informacje o tym dokumencie

### Zapoznać się dokładnie i zostawić do przechowania!

- Dokument chroniony prawem autorskim. Przedruk, także w częściach, wyłącznie po uzyskaniu naszej zgody.
- Zmiany, wynikające z postępu technicznego, zastrzeżone.

### Objaśnienie symboli



Ostrzeżenie przed zagrożeniami!



Odsyłać do tekstu w dokumencie.

## 2. Ogólne zasady bezpieczeństwa



Przed rozpoczęciem wszelkich prac przy urządzeniu należy odłączyć napięcie zasilające!

### Ogólna wskazówka dot. bezpieczeństwa KNX:



### NIEBEZPIECZEŃSTWO

- Niebezpieczeństwo ciężkich szkód osobowych i materialnych, np. w wyniku pożaru czy porażenia prądem elektrycznym, z powodu nieprawidłowej instalacji elektrycznej.
- Bezpieczną instalację elektryczną można zapewnić tylko, jeżeli osoba wykonująca czynności posiada

stosownie udokumentowaną wiedzę podstawową na temat:

- Podłączenia do sieci instalacyjnych
- Łączenia kilku urządzeń elektrycznych
- Prowadzenia przewodów elektrycznych
- Podłączenia i tworzenia sieci KNX
- Tego rodzaju wiedzę i doświadczenie posiadają z reguły tylko specjaliści wyszkoleni w zakresie techniki instalacji elektrycznych.
- W przypadku niespełnienia tego minimalnego wymogu grozi Państwu odpowiedzialność osobista w zakresie szkód osobowych i materialnych.
- Nie należy podłączać tego urządzenia do źródła niskiego napięcia (230 V AC), ponieważ jest ono przeznaczone do podłączenia do obwodów napięcia obniżonego.

## 3. KNX obecność mini

### Zastosowanie zgodne z przeznaczeniem

- Wyłącznik z czujnikiem jest przeznaczony tylko do montażu na suficie wewnątrz budynku.
- Głębokość zabudowy min. 65 mm.

Ustawienia wszystkich funkcji konfiguruje się za pomocą pilota zdalnego sterowania KNX obecność. (→ "7. Akcesoria")

Zakres dostawy (rys. 3.1)  
Wymiary produktu (rys. 3.2)  
Przegląd urządzenia (rys. 3.3)

- A** Moduł czujnika
- B** MikroczuJNIK
- C** Połączenie wtykowe KNX Bus

## 4. Instalacja

Schemat podłączenia (rys. 4.1)

## 5. Montaż

- Sprawdzić wszystkie elementy pod kątem uszkodzeń.
- W przypadku uszkodzeń nie uruchamiać produktu.
- Wybrać odpowiednie miejsce montażu z uwzględnieniem zasięgu i wykrywania ruchu. (rys. 5.1/5.2)

### Czynności montażowe

- Wyłączyć zasilanie (rys. 4.1)
- Wywiercić w suficie otwór montażowy o maks. Ø 35 mm. (rys. 5.3)
- Wykonać połączenie wtykowe. (rys. 5.4)
- Włączyć zasilanie (rys. 5.5).
- Skonfigurować ustawienia. (rys. 5.5) (→ "6. funkcja/ustawienia")
- Umieścić czujnik w wycięciu na suficie (rys. 5.6)

## 6. Funkcja/ustawienia

Czujniki obecności na podczerwień sterują oświetleniem i modułami HLK np. w biurach, szkołach, budynkach prywatnych i użyteczności publicznej w zależności od jasności otoczenia i obecności.

Poszczególne funkcje aktywuje się w oknie parametrów „Ustawienia ogólne” oprogramowania Engineering Tool Software (ETS) od wersji ETS5.f.

**Wskazówka:** Opis aplikacji można znaleźć na stronie [schneider-electric.com](http://schneider-electric.com)

1. Przydzielić adres fizyczny i utworzyć program zastosowania w ETS.
2. Załadować adres fizyczny i program zastosowania do czujnika obecności. Po odpowiednim wskazaniu nacisnąć przycisk programowania **Prog**.
3. Po zakończeniu programowania gaśnie niebieska dioda LED.

### Funkcje pilota zdalnego sterowania KNX obecność

- Blokowanie/odblokowywanie, tryb serwisowy
- Czas opóźnienia, sterowanie oświetleniem, tryb IQ
- Opóźnienie włączenia HLK, kontrola pomieszczenia, czas opóźnienia HLK
- Czas włączenia oświetlenia podstawowego, wartość zadana jasności, wyuczanie
- Tryb testowy obecności i oświetlenia

Szczegółowy opis w instrukcji obsługi pilota zdalnego sterowania.

### Funkcja LED

#### Niebieska dioda LED

Tryb programowania: dioda LED świeci się.  
Tryb normalny: dioda LED pozostaje wyl.  
Tryb testowy: dioda LED świeci w przypadku wykrycia ruchu.  
Pilota zdalnego sterowania: dioda LED miga 1x na sekundę.  
Trwale WŁ./WYŁ.: dioda LED świeci się.

## 7. Osprzęt (opcjonalny)

- Pilota zdalnego sterowania KNX obecność nr art.: MTN6300-0002

## 8. Konserwacja/pielęgnacja

Produkt nie wymaga konserwacji. Zabrudzoną soczewkę czujnika można oczyścić wilgotną ściereczką (bez użycia środków czyszczących).

## 9. Utylizacja

Urządzenia elektryczne, akcesoria i opakowania należy oddać do recyklingu przyjaznego środowisku.



Nie wyrzucać urządzeń elektrycznych wraz z odpadami z gospodarstw domowych!

## 10. Dane techniczne

Wymiary $\varnothing$ x gł.	43 x 71 mm
Napięcie sieciowe KNX	Prąd magistrali 7,5 mA
Technika sensorowa	Pasywna podczerwień (IR)
Zasięg	4 x 4 m obecność, promieniowo, 6 x 6 m stycznie / 2,8 m wysokość
Kąt wykrywania	360°
Ustawienia	za pomocą oprogramowania ETS, pilota zdalnego sterowania lub magistrali
Kanale światłne światło 1 światło 4	przełączanie/przyciemnianie tryb przełącznika regulacji światła stałego
Czas opóźnienia (oświetlenie)	tryb IQ, 1-255 min, zależne od obecności i jasności
Pomiar światła Jasność podstawowa	światło mieszane WYŁ./10% - 50%
Wyjście HLK	w zależności od obecności
Opóźnienie włączenia	kontrola pomieszczenia, 1-255 min
Czas opóźnienia (HLK)	1-255 min
Wyjście — czas opóźnienia obecności	1-255 min lub 1-255 s
Inne wyjścia	wartość jasności, sterowanie scenami
Ustawienie wartości światła	2-1000 luksów, $\infty$ /światło dzienne
Wysokość montażu	2-5 m
Stopień ochrony	IP20
Zakres temperatury	-25 °C do 55 °C

## 11. Usterki

Usterka	Przyczyna	Usuwanie
światło nie włącza się	<ul style="list-style-type: none"><li>• brak napięcia przyłączeniowego</li><li>• ustawiono zbyt małą wartość luksów</li><li>• brak wykrycia ruchu</li></ul>	<ul style="list-style-type: none"><li>• sprawdzić napięcie przyłączeniowe</li><li>• powoli zwiększać wartość luksów aż do zapalenia światła</li><li>• zapewnić dobrą widoczność czujnika</li><li>• sprawdzić obszar wykrywania</li></ul>
światło nie wyłącza się	<ul style="list-style-type: none"><li>• zbyt duża wartość luksów</li><li>• trwa odliczanie czasu opóźnienia</li><li>• zakłócające źródła ciepła, np.: wentylator grzejny, otwarte drzwi i okna, zwierzęta domowe, żarówka/reflektor halogenowy, ruchome obiekty</li></ul>	<ul style="list-style-type: none"><li>• ustawić mniejszą wartość luksów</li><li>• poczekać na zakończenie czasu opóźnienia lub ustawić mniejszą wartość czasu opóźnienia</li><li>• sprawdzić obszar wykrywania</li></ul>
czujnik wyłącza światło mimo obecności	<ul style="list-style-type: none"><li>• zbyt krótki czas opóźnienia</li><li>• zbyt niski próg światła</li></ul>	<ul style="list-style-type: none"><li>• wydłużyć czas opóźnienia</li><li>• zmienić ustawienie progu czułości zmierzchovej</li></ul>
czujnik wyłącza światło zbyt późno	<ul style="list-style-type: none"><li>• zbyt długi czas opóźnienia</li></ul>	<ul style="list-style-type: none"><li>• skrócić czas opóźnienia</li></ul>
czujnik włącza światło zbyt późno przy frontalnym kierunku ruchu	<ul style="list-style-type: none"><li>• zmniejszony zasięg czujnika przy frontalnym kierunku ruchu</li></ul>	<ul style="list-style-type: none"><li>• zamontować dodatkowe czujniki</li><li>• zmniejszyć odległość między dwoma czujnikami</li></ul>
czujnik nie włącza światła w ciemności mimo obecności	<ul style="list-style-type: none"><li>• wybrano zbyt małą wartość luksów</li><li>• tryb półautomatyczny aktywny</li><li>• 4 godziny WYŁ. aktywne</li></ul>	<ul style="list-style-type: none"><li>• zwiększyć wartość progu jasności</li><li>• aktywować tryb automatyczny lub włączyć światło za pomocą przycisku</li><li>• 4 godziny WYŁ. dezaktywować</li></ul>

## 1. Об этом документе

### Просим тщательно прочесть и сохранить!

- Защищено авторскими правами. Перепечатка, также выдержками, только с нашего согласия.
- Мы сохраняем за собой право на изменения, которые служат техническому прогрессу.

### Разъяснение символов



**Предупреждение об опасностях!**



**Указание на текст в документе.**

## 2. Общие указания по технике безопасности



**Перед началом любых работ, проводимых на приборе, следует отключить напряжение!**

**Общее указание по безопасности KNX:**



### ОПАСНОСТЬ

- Опасность тяжелого имущественного ущерба или тяжелых травм, например, в результате пожара или удара электрическим током из-за ненадлежащего электромонтажа.
- Надежный электромонтаж может быть гарантирован

только, если действующее лицо действительно имеет базовые знания в следующих сферах:

- подключение к инженерным сетям
- соединение нескольких электроприборов
- выполнение электропроводки
- подключение и создание KNX-сетей

- Такими знаниями и опытом, как правило, обладают только квалифицированные специалисты в сфере электромонтажной техники.
- При невыполнении этих минимальных требований или несоблюдении Вам грозит личная ответственность в случае возникновения имущественного ущерба или травм.
- Запрещается подключать этот прибор к низкому напряжению (230 В AC), поскольку он предназначен для подключения к контурам малого напряжения.

## 3. KNX Присутствие Мини

### Применение по назначению

- Сенсорный выключатель подходит только для потолочного монтажа внутри помещений.
- Монтажная глубина мин. 65 мм.

Все функциональные настройки в качестве опции выполняются с пульта дистанционного управления KNX Присутствие. (→ "7. Принадлежности")

Объем поставки (рис. 3.1)  
Размеры изделия (рис. 3.2)  
Обзор изделия (рис. 3.3)

- A Сенсорный модуль
- B Микросенсор
- C Штекерное соединение шины KNX

## 4. Монтаж

Диаграмма подключения (рис. 4.1)

## 5. Монтаж

- Проверить все конструктивные детали на предмет повреждения.
- При повреждениях не включать продукт.
- Выбрать подходящее место для монтажа с учетом радиуса действия и регистрации движений. (рис. 5.1/5.2)

### Порядок монтажа

- Отключить электропитание (рис. 4.1)
- Просверлить монтажное отверстие Ø макс. 35 мм в потолке. (рис. 5.3)
- Подключить штекерное соединение. (рис. 5.4)
- Включить электропитание (рис. 5.5)
- Выполнить регулировки. (рис. 5.5) (→ "6. Функции/Настройки")
- Вставить сенсор в потолочное отверстие (рис. 5.6)

## 6. Функции/Настройки

Инфракрасные и ВЧ-датчики присутствия регулируют освещение и управление ОВК, например, в офисах, школах, государственных или частных зданиях в зависимо-

сти от естественного освещения и присутствия.

Какая из этих функций должна использоваться (быть активирована), устанавливается в окне параметров „Общие настройки“ с помощью программного обеспечения Engineering Tool (ETS), начиная с версии ETS5.f.

**Указание:** Приложение ETS и описание приложения находится на сайте **schneider-electric.com**

1. Присвоение физического адреса и прикладной программы в ETS.
2. Загрузка физического адреса и прикладной программы в датчик присутствия. При запросе нажать кнопку для программирования **Prog**.
3. После успешного программирования синий СИД погаснет.

### Функции дистанционного управления KNX Присутствие

- Деблокировка/блокировка, сервисный режим
- Время остаточного включения управления освещением, режим IQ
- Задержка включения ОВК, контроль помещения, время остаточного включения ОВК
- Время включения основного освещения, заданное значение освещенности, Teach-In
- тестовый режим присутствия и освещения

Подробное описание в руководстве по эксплуатации к пульту дистанционного управления.

## Функция СИД

### Синий СИД

Режим программирования: СИД горит.

Стандартный режим: СИД остается выключенным.

Тестовый режим: СИД горит при обнаруженном движении.

Дистанционное управление: СИД мигает с частотой 1х/сек.

Постоянное ВКЛ./ВЫКЛ.: СИД горит

## 7. Комплектующие (дополнительно)

- Дистанционное управление KNX Присутствие № арт.: MTN6300-0002

## 8. Техническое обслуживание/уход

Продукт не требует технического обслуживания.

Загрязнения на регистрирующей линзе можно удалять влажным сукном (не используя моющие средства).

## 9. Утилизация

Электроприборы, комплектующие и упаковку следует направлять на экологичную вторичную переработку.



Не выбрасывать электроприборы в бытовые отходы!

### Только для стран ЕС:

Согласно действующей Европейской директиве по отработанному электрическому и электронному оборудованию и ее реализации в национальных законодательствах отработанные электроприборы должны собираться отдельно и направляться на экологичную вторичную переработку.

## 10. Технические данные

Габариты Ø x T	43 x 71 мм
Сетевое напряжение KNX	ток шины 7,5 mA
Сенсорная техника	пассивный инфракрасн. (ИК)
Радиус действия	4x4 м присутствие , радиально, 6x6 м тангенциально / высота 2,8 м
Угол охвата	360°
Установки	посредством программного обеспечения ETS, дистанционного управления или шины
Каналы освещения Освещение 1 - Освещение 4	включение/регулировка режим включения для регулировки постоянного освещения
Время остаточного включения (освещение)	режим IQ, 1-255 мин., в зависимости от присутствия и освещенности
Измерение освещенности Основная яркость	смешанное освещение ВЫКЛ./10% - 50%
Выход ОВК	в зависимости от присутствия
Задержка включения	контроль помещения, 1-255 мин.
Время остаточного включения (ОВК) Выход времени остаточного включения после присутствия	1-255 мин.
Дополнительные выходы	1-255 мин. или 1-255 с значение освещенности, управление сценами
Установка значения освещенности	2-1000 лк, ∞ / дневной свет
Монтажная высота	2-5 м
Вид защиты	IP 20
Температурный диапазон	от -25 °C до +55 °C

## 11.Неполадки при эксплуатации

Нарушение	Причина	Устранение
Не включается свет	<ul style="list-style-type: none"> <li>нет напряжения под-ключения</li> <li>значение в лк установ-лено слишком низким</li> <li>не происходит реги-страции движений</li> </ul>	<ul style="list-style-type: none"> <li>проверить напряжение подключения</li> <li>значение в лк медленно увеличивать, пока не будет включен свет</li> <li>добиться свободного вида на датчик</li> <li>проверить зону охвата</li> </ul>
Свет не выключается	<ul style="list-style-type: none"> <li>значение в лк слишком высоко</li> <li>истекает время оста-точного включения</li> <li>мешающие источники тепла, например: теплоэлектровентиля-тор, открытые двери и окна, домашние животные, лампы накаливания/сенсорный прожектор, движущие-ся объекты</li> </ul>	<ul style="list-style-type: none"> <li>установить значение в лк ниже</li> <li>выждать время остаточного включения, при необходимости сократить его</li> <li>проверить зону охвата</li> </ul>
Датчик отключается, несмотря на присутствие	<ul style="list-style-type: none"> <li>слишком короткое время остаточного включения</li> <li>слишком низкий порог яркости</li> </ul>	<ul style="list-style-type: none"> <li>увеличить время оста-точного включения</li> <li>изменить установку сумеречного порога</li> </ul>
Датчик отключается слишком поздно	<ul style="list-style-type: none"> <li>слишком длительное время остаточного включения</li> </ul>	<ul style="list-style-type: none"> <li>сократить время оста-точного включения</li> </ul>
Датчик включается слишком поздно при направлении движения к сенсору	<ul style="list-style-type: none"> <li>радиус действия при направлении движения к датчику уменьшен</li> </ul>	<ul style="list-style-type: none"> <li>установить дополни-тельные датчики</li> <li>уменьшить расстояние между двумя датчиками</li> </ul>
Датчик не включается при присутствии, несмотря на темноту	<ul style="list-style-type: none"> <li>значение в лк выбрано слишком низким</li> <li>полуавтоматический режим работы активен</li> <li>4 ч ВЫКЛ. активно</li> </ul>	<ul style="list-style-type: none"> <li>увеличить порог яркости</li> <li>активировать автома-тический режим работы или включить свет кно-почным выключателем</li> <li>деактивировать 4 ч ВЫКЛ.</li> </ul>

**RU** Соответствует техническим регламентам «О безопасности низковольтного оборудования», «Об электромагнитной совместимости»  
 Дата изготовления: смотрите на общей упаковке:  
 год/неделя/день недели  
 Срок хранения: 3 года  
 Гарантийный срок: 18 месяцев  
 Уполномоченный поставщик в РФ:  
 АО «Шнейдер Электрик»  
 Адрес: 127018, Россия, г. Москва, ул. Двинцев, д.12, корп.1  
 Тел. +7 (495) 777 99 90  
 Факс +7 (495) 777 99 92  
<http://www.schneider-electric.com/ru/ru/index.jsp>



**КК** «Төменвольтты құрал-жабдықтардың қауіпсіздігі туралы», «Электрмагнитті сәйкестік туралы» техникалық регламенттерге сәйкес келеді  
 Дайындалған мерзімі: жалпы орамдағы мерзімді қараңыз:  
 жыл/апта/аптаның күні  
 Сақтау мерзімі: 3 года  
 Кепілдік мерзімі: 18 ай  
 Уәкіл жеткізуші Қазақстан республикасында:  
 «ШНЕЙДЕР ЭЛЕКТРИК» ЖШС  
 Мекен-жайы: Алматы қ., Қазақстан, Абай даңғ., 151/115, 12 қаба  
 Тел. +7 (727) 397 04 00  
 Факс. +7 (727) 397 04 05  
<http://www.schneider-electric.com/site/home/index.cfm/kz/>



## 1. Σχετικά με αυτό το έγγραφο

### Παρακαλούμε διαβάσετε προσεκτικά και διαφυλάξτε!

- Κατοχυρωμένη τεχνογνωσία. Ανατύπωση, ακόμα και αποσπασματικά, μόνο κατόπιν δικής μας έγκρισης.
- Με επιφύλαξη τροποποιήσεων, οι οποίες εξυπηρετούν στην τεχνολογική πρόοδο.

### Εξήγηση συμβόλων



Προειδοποίηση ενώπιον κινδύνων!



Παραπομπή σε σημεία κειμένου στο έγγραφο.

## 2. Γενικές υποδείξεις ασφάλειας



Πριν από την εκτέλεση κάθε εργασίας στη συσκευή πρέπει να διακόπτετε την τροφοδοσία ηλεκτρικής τάσης!

### Γενική υπόδειξη ασφάλειας KNX:



#### ΚΙΝΔΥΝΟΣ

- Κίνδυνος σοβαρών υλικών φθωρών και σωματικών βλαβών, π.χ. εξαιτίας πυρκαγιάς ή ηλεκτροπληξίας που οφείλονται σε ακατάλληλη ηλεκτρική εγκατάσταση.
- Η ασφαλής ηλεκτρική εγκατάσταση διασφαλίζεται μόνο εφόσον

κάθε αρμόδιο άτομο διαθέτει αποδεδειγμένα βασικές γνώσεις στους παρακάτω τομείς:

- Σύνδεση σε δίκτυα εγκατάστασης
- Σύνδεση περισσότερων ηλεκτρικών συσκευών
- Τοποθέτηση ηλεκτρικών αγωγών
- Σύνδεση και δημιουργία δικτύων KNX
- Τις εν λόγω γνώσεις και εμπειρίες διαθέτουν κατά κανόνα μόνο εκπαιδευμένοι ειδικοί στον τομέα της τεχνικής ηλεκτρικών εγκαταστάσεων.
- Σε περίπτωση μη εκπλήρωσης των ελάχιστων απαιτήσεων ή παραβίαση αυτών, υφίσταται προσωπική σας ευθύνη σε περίπτωση υλικών φθωρών και σωματικών βλαβών.
- Αυτή η συσκευή δεν επιτρέπεται να συνδεθεί ποτέ σε χαμηλή τάση (230 V AC), διότι προορίζεται για τη σύνδεση σε κυκλώματα μικρής τάσης.

## 3. KNX Παρουσίας Mini

### Χρήση σύμφωνα με τους κανονισμούς

- Ο Αισθητήριος διακόπτης είναι κατάλληλος μόνο για τοποθέτηση σε τοίχο σε εσωτερικούς χώρους.
- Βάθος εντοίχισης τουλάχιστον 65 mm

Όλες οι ρυθμίσεις λειτουργιών πραγματοποιούνται μέσω τηλεκοντρόλ KNX παρουσίας. (**→ "7. Εξαρτήματα"**)

Περιεχόμενο συσκευασίας (**εικ. 3.1**) Διαστάσεις προϊόντος (**εικ. 3.2**)

## Επισκόπηση συσκευής (**εικ. 3.3**)

- A** Δομοστοιχείο αισθητήρα
- B** Μικροαισθητήρας
- C** Σύζευξη KNX-Bus

## 4. Εγκατάσταση

Διάγραμμα συνδέσεων (**εικ. 4.1**)

## 5. Εγκατάσταση

- Ελέγχετε όλα τα εξαρτήματα σχετικά με βλάβες.
- Σε περίπτωση βλαβών δεν επιτρέπεται η λειτουργία του προϊόντος.
- Επιλέγεται κατάλληλο σημείο εγκατάστασης λαμβάνοντας υπόψη την εμβέλεια και την ανίχνευση κινήσεων. (**εικ. 5.1/5.2**)

### Βήματα εγκατάστασης

- Διακόπτετε τροφοδοσία ρεύματος (**εικ. 4.1**)
- Ανοίγετε οπή εγκατάστασης Ø μέγ. 35 mm στην οροφή. (**εικ. 5.3**)
- Συνδέστε σύζευξη. (**εικ. 5.4**)
- Ενεργοποιείτε τροφοδοσία ρεύματος (**εικ. 5.5**)
- Κάνετε ρυθμίσεις. (**εικ. 5.5**) (**→ "6. Λειτουργία/ρυθμίσεις"**)
- Προσαρμόζετε αισθητήρα στο άνοιγμα οροφής (**εικ. 5.6**)

## 6. Λειτουργία/ρυθμίσεις

Οι ανιχνευτές παρουσίας υπέρυθρης ακτινοβολίας ρυθμίζουν το φωτισμό και το σύστημα ελέγχου θερμοκρασίας, αερισμού και κλιματισμού π.χ. σε γραφεία, σχολεία, δημόσια ή ιδιωτικά κτίρια ανάλογα με τη φωτεινότητα περιβάλλοντος και την παρουσία ατόμων.

Το ποια από τις λειτουργίες θα πρέπει να χρησιμοποιηθεί (ενεργοποιηθεί), ρυθμίζεται μέσω του παραθύρου παραμέτρων „Γενικές Ρυθμίσεις“ με το Engineering Tool Software (ETS) από παραλλαγή ETS5.f.

**Υπόδειξη:** Την εφαρμογή ETS και την περιγραφή εφαρμογής θα την βρείτε για να την κατεβάσετε στη διαδικτυακή πύλη [schneider-electric.com](http://schneider-electric.com)

- Παροχή φυσικής διεύθυνσης και δημιουργία προγράμματος εφαρμογής στο ETS.
- Φόρτωση φυσικής διεύθυνσης και προγράμματος εφαρμογής στον ανιχνευτή παρουσίας. Εάν σας ζητηθεί, πατήστε το πλήκτρο προγραμματισμού **Prog**.
- Κατόπιν επιτυχούς προγραμματισμού σβήνει η μπλε φωτιοδίοδος LED.

### Λειτουργίες τηλεκοντρόλ KNX παρουσίας

- Απασφάλιση/ασφάλιση, λειτουργία σέρβις
- Διαρκεία χρονοστέρησης, ρύθμιση φωτεινότητας, λειτουργία IQ
- Καθυστέρηση ενεργοποίησης ΘΑΚ, παρακολούθηση χώρου, χρονοστέρηση ΘΑΚ
- Διαρκεία ενεργοποίησης βασικός φωτισμός, προκαθορισμένη τιμή φωτεινότητας, Teach-In
- Δοκιμαστική λειτουργία παρουσίας και φωτισμού

Λεπτομερείς περιγραφές στις οδηγίες χειρισμού του τηλεκοντρόλ

## Λειτουργία LED

### Μπλε LED

Λειτουργία προγραμματισμού: LED αναμμένο.

Κανονική λειτουργία: Το LED σβήνει  
Λειτουργία δοκιμής: Το LED ανάβει όταν ανιχνεύσει κίνηση.

Τηλεκοντρόλ: LED αναβοσβήνει 1 φορά ανά δευτερόλεπτο.

Συνεχές ΕΝΤΟΣ/ΕΚΤΟΣ: Το LED ανάβει.

## 7. Αξεσουάρ (προαιρετικά)

- Τηλεκοντρόλ KNX Παρουσία Κωδικός: MTN6300-0002

## 8. Συντήρηση/φροντίδα

Το προϊόν δεν χρειάζεται συντήρηση. Ο φακός ανίχνευσης μπορεί να καθαρίζεται όταν είναι ακάθαρτος με νυπό πανί (χωρίς απορρυπαντικό).

## 9. Απόσυρση

Ηλεκτρικές συσκευές, εξαρτήματα και συσκευασίες θα πρέπει να αποσύρονται με τρόπο φιλικό προς το περιβάλλον και να ανακυκλώνονται.



Δεν επιτρέπεται να πετάτε ηλεκτρικές συσκευές στα οικιακά απορρίμματα!

### Μόνο για χώρες ΕΕ:

Σύμφωνα με την ισχύουσα Ευρωπαϊκή Οδηγία σχετικά με άχρηστες ηλεκτρικές και ηλεκτρονικές συσκευές και την εφαρμογή της σε εθνικό δίκαιο πρέπει οι άχρηστες πλέον ηλεκτρικές συσκευές να

αποσύρονται ξεχωριστά και να οδηγούνται σε ανακύκλωση φιλική προς το περιβάλλον.

## 10. Τεχνικά δεδομένα

Διαστάσεις Ø x B	43 x 71 mm
Τάση δικτύου KNX	Ρεύμα αρτηρίας Bus 7,5 mA
Σύστημα αισθητήρα	Παθητικό υπέρυθρο (IR)
Εμβέλεια	4 x 4 m παρουσία, ακτινικά, 6 x 6 m εφ'απτομενικά / 2,8 m ύψος
Γωνία κάλυψης	360°
Ρυθμίσεις	μέσω λογισμικού ETS, τηλεκοντρόλ ή Bus
Κανάλια φωτός φως 1-φως 4	Ενεργοποίηση/ρεοστατική ρύθμιση Λειτουργία μεταγωγής ρύθμιση σταθερού φωτός
Διάρκεια χρονοστέρησης (φωτισμός)	Λειτουργία IQ, 1-255 λεπ., εξαρτάται από παρουσία και φωτεινότητα
Μέτρηση φωτός Βασική φωτεινότητα	Μεικτό φως ΕΚΤΟΣ/10% - 50%
Έξοδος ΘΑΚ	ανάλογα με παρουσία
Καθυστέρηση ενεργοποίησης	Παρακολούθηση χώρου, 1-255 λεπτά
Χρονοστέρηση (ΘΑΚ)	1-255 λεπτά
Έξοδος χρονοστέρησης παρουσίας Περαιτέρω έξοδος	1-255 λεπ. ή 1-255 δευτ. Τιμή φωτεινότητας, ρύθμιση σκηνής
Ρύθμιση τιμής φωτός	2-1000 Lux, ∞/φως ημέρας
Ύψος εγκατάστασης	2-5 m
Είδος προστασίας	IP20
Όρια θερμοκρασίας	-25 °C έως +55 °C

## 11. Διαταραχές λειτουργίας

Βλάβη	Αιτία	Βοήθεια
Φως δεν ανάβει	<ul style="list-style-type: none"> <li>• Ανύπαρκτη τάση σύνδεσης</li> <li>• Πολύ χαμηλή ρύθμιση τιμής Lux</li> <li>• Ανύπαρκτη ανίχνευση κίνησης</li> </ul>	<ul style="list-style-type: none"> <li>• Ελέγχετε τάση σύνδεσης</li> <li>• Αυξάνετε αργά τιμή Lux έως ότου ανάψει φως</li> <li>• Δημιουργείτε ελεύθερη ορατότητα προς τον αισθητήρα</li> <li>• Ελέγχετε ώρα ανίχνευσης</li> </ul>
Φως δεν σβήνει	<ul style="list-style-type: none"> <li>• Τιμή Lux πολύ υψηλή</li> <li>• Διάρκεια χρονουστέρησης παρέρχεται</li> <li>• Ενοχλητικές πηγές θερμότητας π.χ.: αερόθερμο, ανοιχτές πόρτες και παράθυρα, κατοικίδια ζώα, λαμπτήρας/προβολέας αλογόνου, κινούμενα αντικείμενα</li> </ul>	<ul style="list-style-type: none"> <li>• Ρυθμίζετε τιμή Lux χαμηλότερα</li> <li>• Περιμένετε διάρκεια χρονουστέρησης, εν ανάγκη μειώνετε διάρκεια χρονουστέρησης</li> <li>• Ελέγχετε ώρα ανίχνευσης</li> </ul>
Αισθητήρας απενεργοποιείται παρά την παρουσία	<ul style="list-style-type: none"> <li>• Διάρκεια χρονουστέρησης πολύ μικρή</li> <li>• Όριο φωτός πολύ χαμηλό</li> </ul>	<ul style="list-style-type: none"> <li>• Αυξάνετε διάρκεια χρονουστέρησης</li> <li>• Αλλάζετε ρύθμιση ευαισθησίας</li> </ul>
Αισθητήρας απενεργοποιείται αργά	<ul style="list-style-type: none"> <li>• Διάρκεια χρονουστέρησης πολύ μεγάλη</li> </ul>	<ul style="list-style-type: none"> <li>• Μειώνετε διάρκεια χρονουστέρησης</li> </ul>
Αισθητήρας ενεργοποιείται αργά σε μετωπική κατεύθυνση κίνησης	<ul style="list-style-type: none"> <li>• Εμβέλεια σε μετωπική κίνηση είναι μειωμένη</li> </ul>	<ul style="list-style-type: none"> <li>• Κάνετε εγκατάσταση περαιτέρω αισθητήρων</li> <li>• Μειώστε απόσταση μεταξύ δύο αισθητήρων</li> </ul>
Αισθητήρας δεν ενεργοποιείται παρά το σκότος σε περιπτώση παρουσίας	<ul style="list-style-type: none"> <li>• Επιλογή τιμής Lux πολύ χαμηλή</li> <li>• Ενεργό ημιαυτόματο</li> </ul>	<ul style="list-style-type: none"> <li>• Αυξάνετε όριο φωτεινότητας</li> <li>• Ενεργοποίηση υπεραυτόματου ή ενεργοποίηση φωτός μέσω πλήκτρου</li> <li>• 4 ώρες ΕΚΤΟΣ απενεργοποίησης</li> </ul>
	<ul style="list-style-type: none"> <li>• 4 ώρες ΕΚΤΟΣ ενεργό</li> </ul>	

## HU

### 1. Tudnivaló a dokumentummal kapcsolatban

#### Κέρjük, olvassa el figyelmesen és őrizze meg!

- Szerzői jogvédelem alatt áll. Sokszorosítani, kivonatolni is, csak az engedélyünkkel szabad.
- A műszaki fejlődést szolgáló változtatások jogát fenntartjuk.

#### Jelmagyarázat



**Figyelmeztetés veszélyekre!**



**A dokumentum szöveghegyeire utal.**

### 2. Általános biztonsági útmutatások



**Munkavégzés előtt szakítsa meg a készülék tápfeszültségét!**

**A KNX típusra vonatkozó általános biztonsági óvintézkedések:**



**VESZÉLY**

- Olyan súlyos anyagi károk és személyi sérülések veszélye, pl. tűz vagy áramütés következtében, amelyek szakszerűtlen elektromos szerelésre vezethetők vissza.
- Elektromos szerelés csak akkor lehet biztonságos, ha a szerelő személy bizonyíthatóan alapismeretekkel rendelkezik a következő területeken:

- csatlakozás a hálózatra
- több elektromos készülék csatlakoztatása
- elektromos vezetékek fedtetése
- KNX-hálózatok csatlakoztatása és létesítése

- Ezekkel az ismeretekkel és tapasztalatokkal általában csak az elektromos szereléstechnika területén dolgozó képzett szakemberek rendelkeznek.
- Amennyiben ez a minimális követelmény nem teljesül, vagy azt figyelmen kívül hagyja, úgy Önt személyes felelősség terheli anyagi kár vagy személyi sérülés bekövetkezése esetén.
- A készüléket sohasem szabad (230 V--os) feszültségre rákötni, mivel törpefeszültségű áramkörökre történő csatlakoztatásra terveztük.

### 3. KNX Jelenlét Mini

#### Rendeltetészerű használat

- Mozgásérzékelős kapcsoló csak zárt térben, mennyezetre történő felszereléshez.
- Beépítési mélység min. 65 mm

Valamennyi műveletet a KNX Jelenlét távirányítóról lehet beállítani. (→ "7. Tartozékok")

A csomag tartalma (3.1. ábra)

Termékméretek (3.2. ábra)

A készülék áttekintése (3.3. ábra)

- A** érzékelő modul
- B** mikroérzékelő
- C** KNX busz dugaszoló csatlakozó

### 4. Bekötés

Bekötési rajz (4.1. ábra)

## 5. Szerelés

- Minden alkatrészt ellenőrizzen sérülés szempontjából.
- Sérülések esetén ne vegye használatba a terméket.
- A hatótávolság és a mozgás-érzékelés tekintetbe vételével válasszon alkalmas helyet, ahová felszerelheti a készüléket. (5.1/5.2. ábra)

### A szerelés lépései

- Kapcsolja le az áramellátást (4.1. ábra)
- Szerelőnyílás Ø max. 35 mm, fúrja a mennyezetbe. (5.3. ábra)
- Kösse be a dugaszoló csatlakozót. (5.4. ábra)
- Az áramellátást kapcsolja be (5.5. ábra)
- Végezze el a beállításokat. (5.5. ábra)
- (→ "6. Működés / Beállítások")
- Helyezze az érzékelőt a mennyezeten található nyílásba (5.6. ábra)

## 6. Működés/Beállítások

Az infravörös jelenlét-érzékelők a környezeti fényerőtől és a jelenléttől függően szabályozzák a világítást és a fűtés/szellőzés/klíma-vezérlést pl. irodákban, iskolákban, köz- és magánépületekben.

Azt, hogy ezek közül a funkciók közül melyiket kívánja használni (aktiválni), az „Általános beállítások” paraméter-ablakban, az Engineering Tool Software-rel (ETS) állítható be, az ETS5.f változattól kezdve.

**Megjegyzés:** Az ETS-alkalmazást és az alkalmazás leírását letöltheti itt: [schneider-electric.com](http://schneider-electric.com)

1. Adjon a készüléknek tényleges címet, és készítse el az alkalmazási programot az ETS-ben.
2. Töltse be a tényleges címet és az alkalmazási programot a jelenlét-érzékelőbe. Amikor a rendszer arra felszólítja, nyomja meg a **Prog** programozó gombot.
3. Eredményes programozás esetén a kék LED elalszik.

### A KNX Jelenlét távirányító műveletei:

- Kireteszelés/lezárás, szerviz üzemmód
- Utánvilágítási idő, világítás-vezérlés, IQ üzemmód
- Bekapcsolás-késletetés fűtés/szellőzés/klíma, helyiség-felügyelet, fűtés/szellőzés/klíma utánműködési idő
- Alap megvilágítás bekapcsolási időtartama, fényerő-határérték, Teach-In
- Jelenlét- és világítás-tesztüzem

Részletes leírást a távirányító kezelési útmutatójában talál.

### LED funkció

#### Kék LED

Programozó üzemmód: LED világít.  
Normál üzemmód: LED inaktív.  
Teszt üzemmód: Mozgás észleléskor világít a LED.  
Távirányító: a LED másodpercenként 1-szer villog.  
Állandó fény BE/KI: LED világít.

## 7. (Rendelhető) tartozékok

- KNX Jelenlét távirányító  
Cikksz.: MTN6300-0002

## 8. Karbantartás/ápolás

A termék nem igényel karbantartást. Az érzékelő lencséje szennyeződés esetén nedves ruhával (tisztítószer nélkül) tisztítható meg.

## 9. Ártalmatlanítás

Gondoskodjon az elektromos készülékek, a tartozékok és a csomagolás környezetbarát újrahasznosításáról.

## 10. Műszaki adatok

Méretek (Ø x mé)	43 x 71 mm
KNX hálózati feszültség	Buszáram 7,5mA
Érzékelők	Passzív infravörös (IV)
Hatótávolság	4 x 4 m jelenlét sugárirányban, 6 x 6 m érintőleges / 2,8 m magasság
Érzékelési szög	360°
Beállítások	ETS-softver, távirányító vagy busz segítségével
Fénycsatoma fény 1-fény 4	Kapcsolás/fényerősség szabályozás
Utánvilágítási idő (világítás)	Kapcsoló üzemműszabályozás állandó fényre
	IQ-üzemmód, 1-255 perc, jelenlét- és fényerősségtől függő
Fénymérés	Kevert fény
Alapfényerő	KI/10% - 50%
HLK kimenet:	Jelenléttől függően
Bekapcsolás-késletetés	Helyiség-felügyelet, 1-255 perc
Utánvilágítási idő, fűtés/szellőzés/klíma	1-255 perc
Jelenlét utánvilágítási idő kimenet	1-255 perc vagy 1-255 másodperc
További kimenetek	Fényerő érték, környezetvezérlés
Fényérték beállítás	2-1000 lux, ∞/nappali fény
Szerelési magasság	2-5 m
Védettségi mód	IP20
Hőmérséklettartomány	-25 °C és +55 °C között



Ne dobjon elektromos készülékeket a háztartási szeméttel!

### Csak az EU-országok esetében:

A használt elektromos és elektronikus berendezésekre vonatkozó hatályos európai irányelvek értelmében és azok nemzeti jogrendszerbe történő átültetése szerint a már nem működőképes elektromos berendezéseket külön kell gyűjteni és környezetbarát újrahasznosításukról kell gondoskodni.

## 11. Üzemzavarok

Zavar	Oka	Elhárítása
A világítás nem kapcsol be	<ul style="list-style-type: none"> <li>Nem csatlakoztatták rá a feszültséget</li> <li>A lux-érték túl alacsonyra van beállítva</li> <li>Nincs mozgásérzékelés</li> </ul>	<ul style="list-style-type: none"> <li>Feszültség csatlakoztatását átvizsgálni</li> <li>Lux értéket lassan növelni, amíg a világítás be nem kapcsol</li> <li>Az érzékelő irányába szabad rálátást biztosítani</li> <li>Érzékelési területet átvizsgálni</li> </ul>
A világítás nem kapcsol ki	<ul style="list-style-type: none"> <li>A lux-érték túl magas</li> <li>Utánműködési idő letelik</li> <li>Zavaró hőforrások, pl.: fűtőventilátor, nyitott ajtók és ablakok, háziállatok, izzókörte/halogén sugárzó, mozgó tárgyak</li> </ul>	<ul style="list-style-type: none"> <li>Lux értéket kisebbre állítani</li> <li>Utánműködési idő lelettét megvárni, esetleg utánműködési időt kisebbre állítani</li> <li>Érzékelési területet átvizsgálni</li> </ul>
Érzékelő jelenlét ellenére kikapcsol	<ul style="list-style-type: none"> <li>Utánműködési idő túl rövid</li> <li>Világítási küszöbérték túl kicsi</li> </ul>	<ul style="list-style-type: none"> <li>Utánműködési időt megnövelni</li> <li>Szűrületi beállítást módosítani</li> </ul>
Érzékelő túl későn kapcsol ki	<ul style="list-style-type: none"> <li>Utánműködési idő túl hosszú</li> </ul>	<ul style="list-style-type: none"> <li>Utánműködési időt lerövidíteni</li> </ul>
Érzékelő szemből való megközelítés esetén túl későn kapcsol be	<ul style="list-style-type: none"> <li>Szemből való megközelítésnél a hatótávolság kisebb</li> </ul>	<ul style="list-style-type: none"> <li>További érzékelőket felszerelni</li> <li>Két érzékelő közötti távolságot lecsökkenteni</li> </ul>
Jelenlét esetén az érzékelő a sötétség ellenére sem kapcsol be	<ul style="list-style-type: none"> <li>Túl kicsire választották a lux értéket</li> <li>Félautomatika aktív</li> <li>4 óra KI aktív</li> </ul>	<ul style="list-style-type: none"> <li>Fényerősségi küszöbértéket megnövelni</li> <li>Teljes automatikát aktiválni vagy a világítást a nyomógombbal bekapcsolni</li> <li>4 óra KI deaktiválni</li> </ul>