

• Dati dimensionali  
• Dimensional data

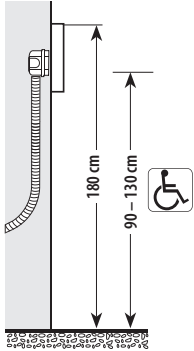

• Données dimensionnelles  
• Maße

- Altezza consigliata salvo diversa normativa vigente.
- Recommended height, unless different regulations are specified.
- Hauteur conseillée sauf autre norme en vigueur.
- Empfohlene Höhe falls die gesetzlichen Vorschriften nichts anderes vorschreiben.
- Altura recomendada salvo normativa vigente diferente.
- Aanbevolen hoogte behoudens andere normen in voege.
- Altura aconselhada a não ser se a norma em vigor for diferente.
- Zalecana wysokość z zastrzeżeniem innych obowiązujących przepisów.
- Doporučená výška, není-li stanoveno jinak podle platných předpisů.
- الارتفاع الموصى به ما لم تنص اللوائح السارية على غير ذلك

• Datos dimensionales  
• Formaatgegevens

• Dimensões  
• Dane wymiarowe

• Rozměrové údaje  
• بيانات الأبعاد

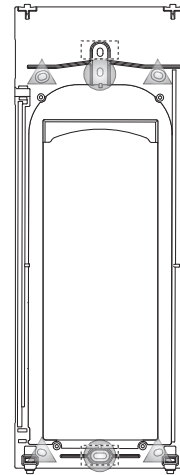
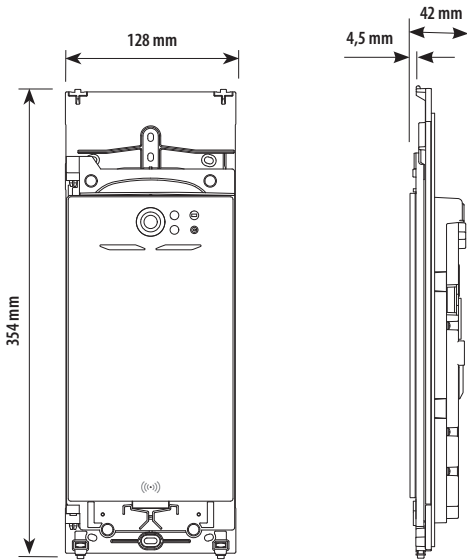
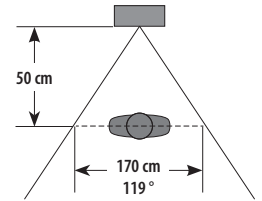
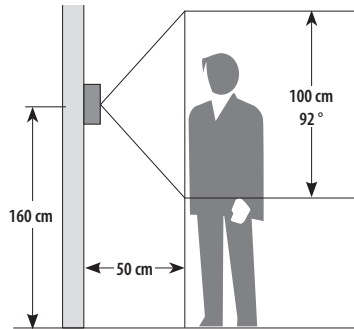

	Sfera
	Robur
	Tegui

- Punti fissaggio del telaio alla scatola
- Fixing points of the frame to the box
- Points de fixation du châssis à la boîte
- Punkte zur Befestigung des Rahmens an die Dose
- Puntos de fijación del bastidor a la caja
- Bevestigingspunten frame aan doos
- Pontos de fixação da estrutura na caixa
- Punkty mocowania ramy do skrzynki
- Upevňovací body rámu ke krabici
- نقاط تثبيت الإطار بالصندوق

• Montaggio  
• Mounting

• Montage  
• Montage

• Montaje  
• Montage

• Montagem  
• Montaż

• Montáž

• التركيب

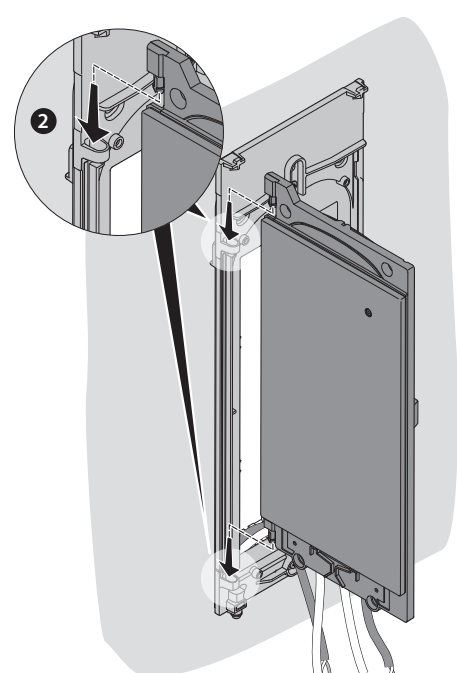
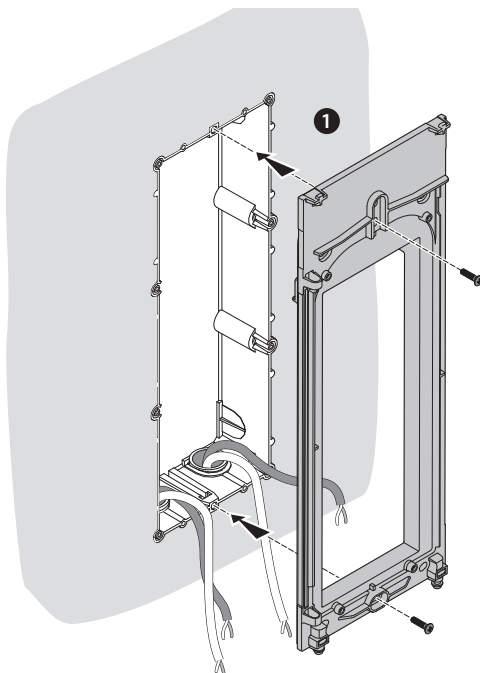

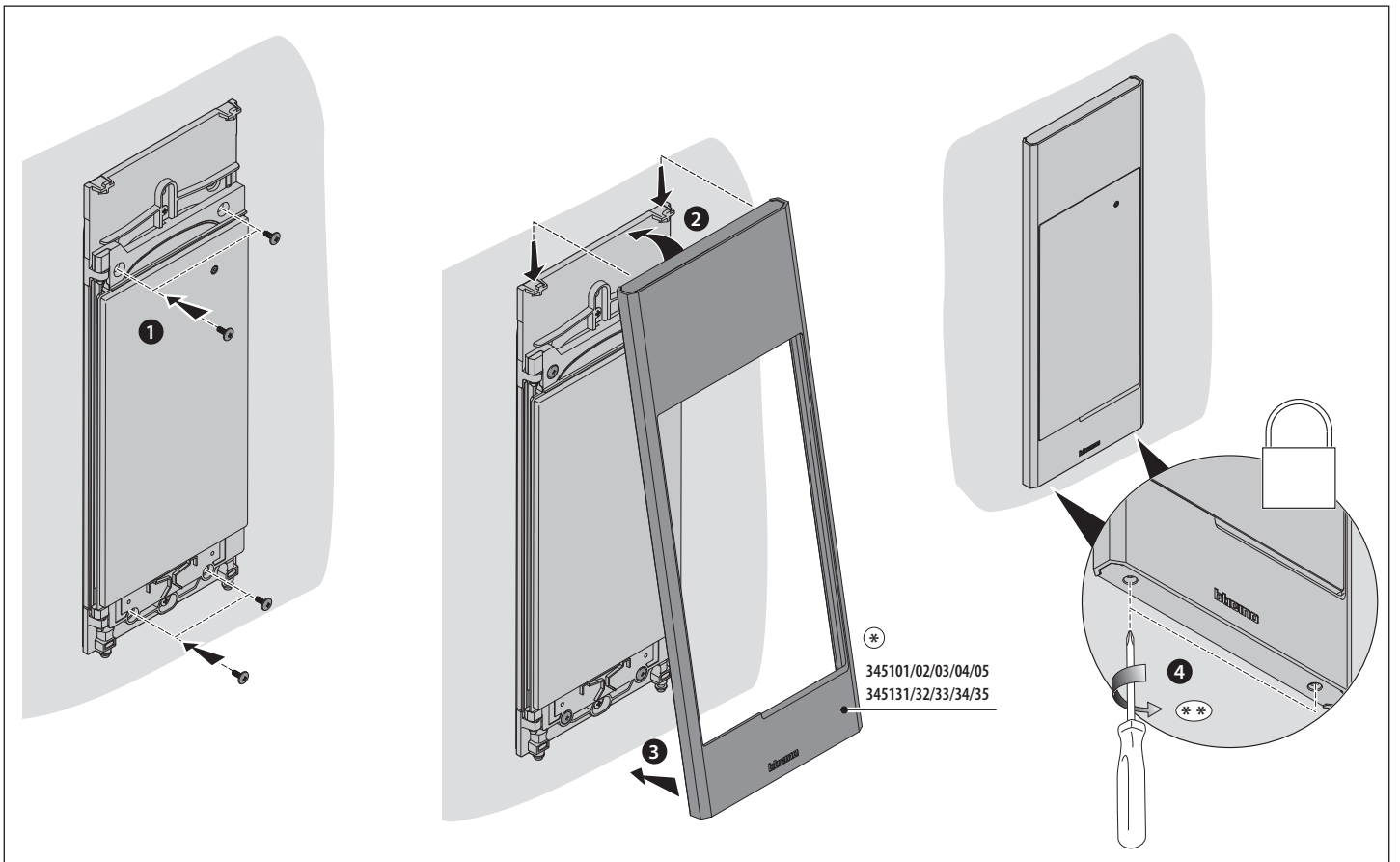
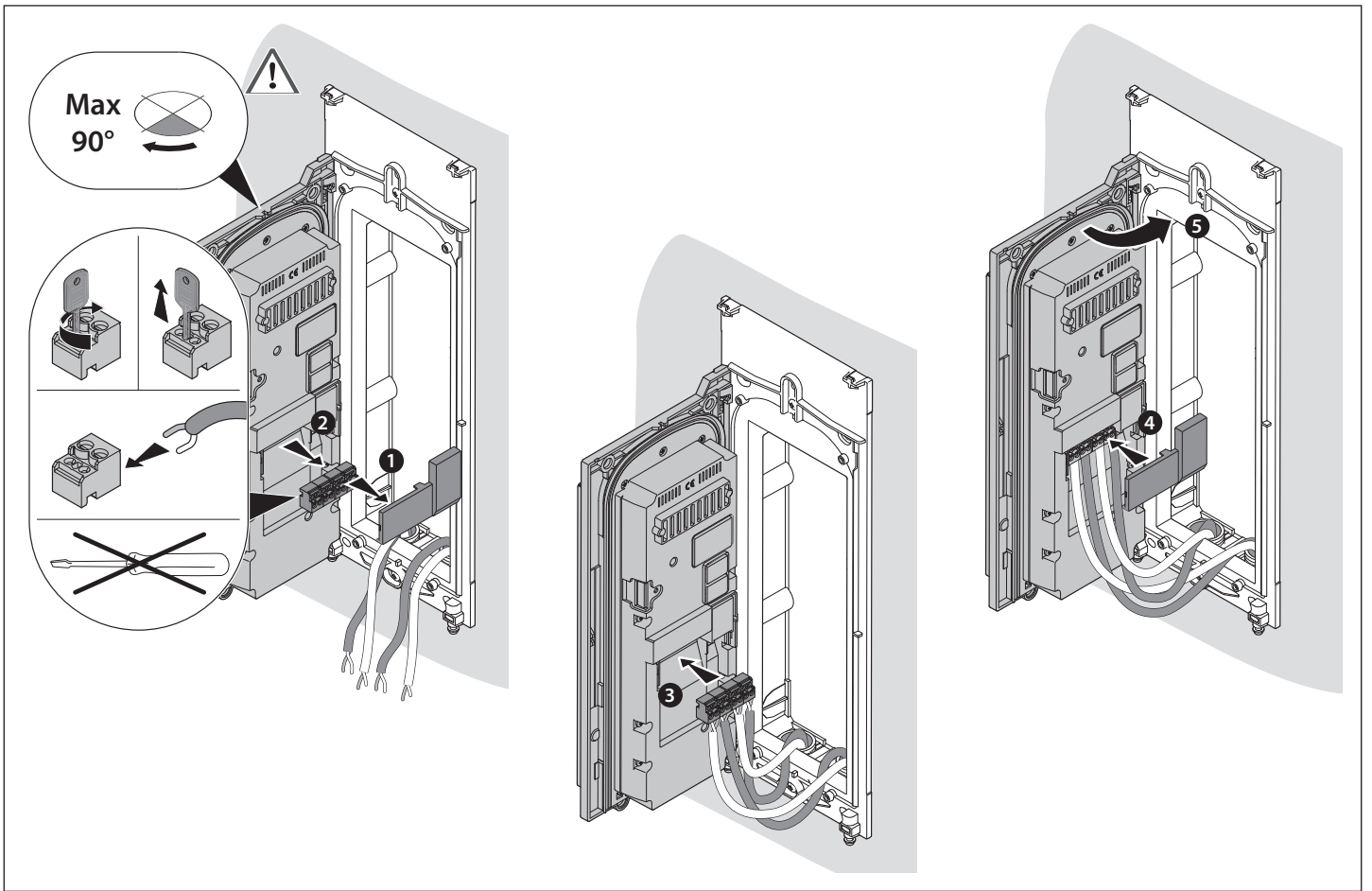

\*  
345101/02/03/04/05  
345131/32/33/34/35

- Articolu da comprare separatamente.
- Item to be purchased separately.
- Article à acheter séparément.
- Dieser Artikel muss separat erworben werden.
- Artículo vendido por separado.
- Apart te kopen artikel.
- Artigo a ser adquirido separadamente.
- Produkt należy dokupić osobno.
- Výrobek se kupuje samostatně.
- يجب شراء العنصر على حدة.
- Per evitare rotture, terminare l'operazione appena le viti arrivano a fondo corsa.
- To avoid damages, end the operation as soon as the screws reach the end of travel.
- Pour éviter des ruptures, terminer l'opération dès que les vis arrivent en fin de course.
- Um Brüche zu vermeiden, beenden Sie den Vorgang, sobald die Schrauben den Anschlag erreicht haben.
- Para evitar roturas, terminar la operación en cuanto los tornillos lleguen al fin de carrera.
- Stop zodra de schroeven het einde hebben bereikt, om breuken te vermijden.
- Para evitar roturas, termine a operação assim que os parafusos atingirem o fim de seu curso.
- Aby uniknąć pęknięć, zakończ operację, gdy tylko śruby osiągną koniec ruchu.
- Aby se předešlo zlomení, ukončete, jakmile šrouby dosáhnou konce svého pohybu.
- لتجنب حدوث كسور، قم بإنهاء العملية بمجرد وصول البراغي إلى نهاية مسارها.

- Smontaggio
- Disassembling

- Démontage
- Demontage

- Desmontaje
- Demontage

- Desmontagem
- Demontaz

- Demontáz

• الفك

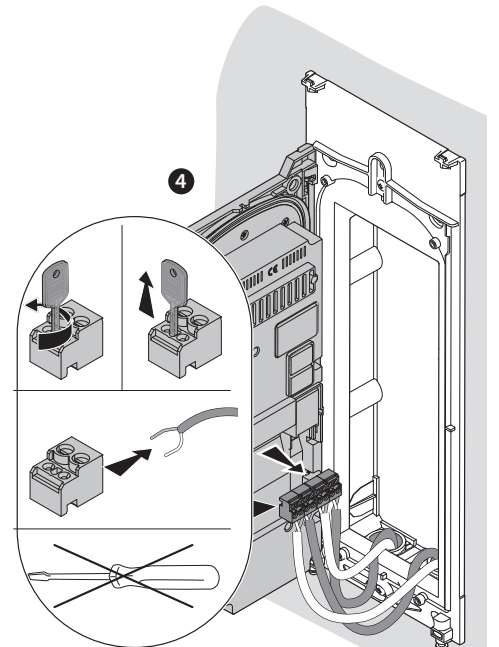
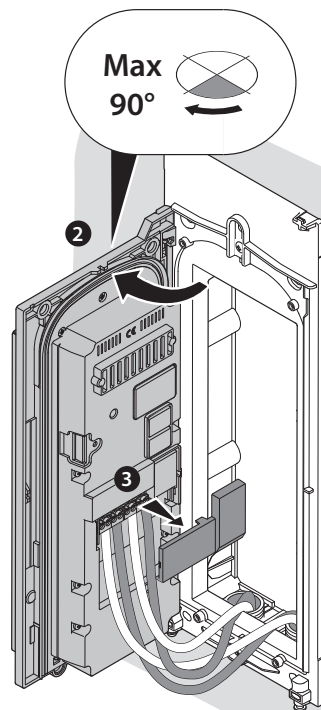
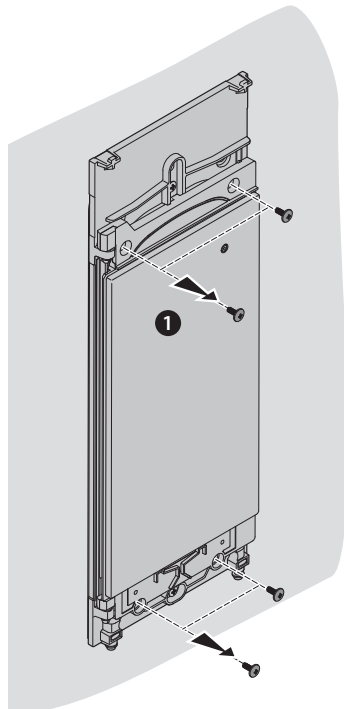
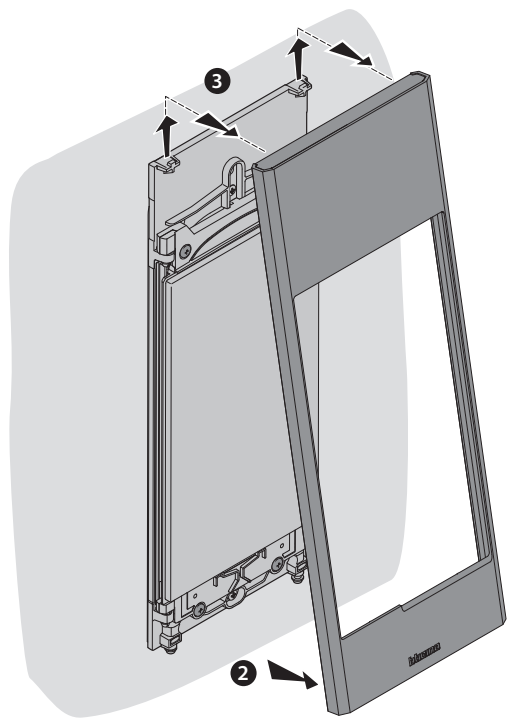
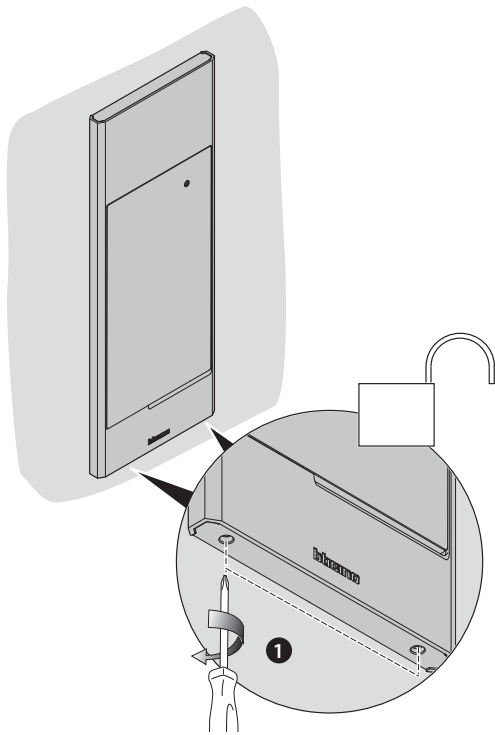

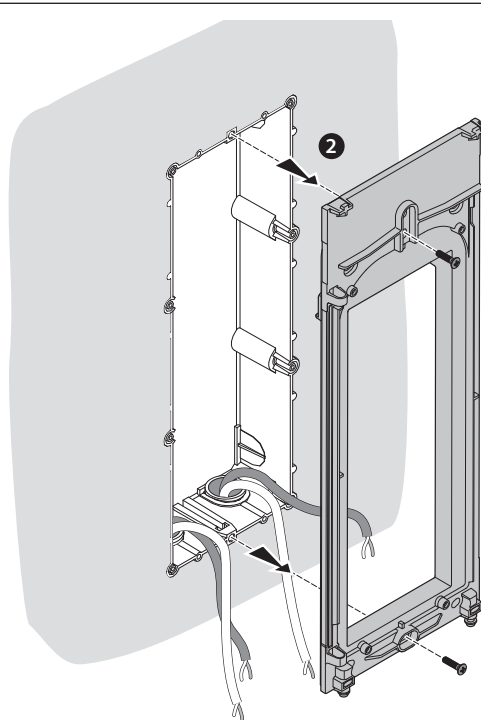
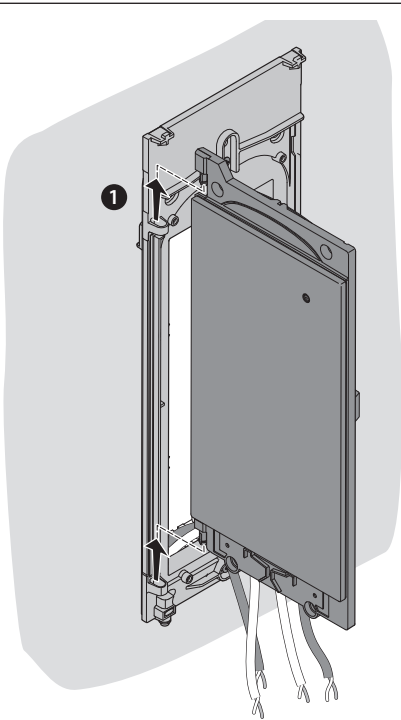

• Vista frontale  
• Front view

• Vue frontale  
• Ansicht von vorne

• Vista frontal  
• Vooraanzicht

• Visão frontal  
• Widok z przodu

• Čelní pohled

• المظهر من الأمام

1. Viti di bloccaggio per cornice di finitura
2. LED illuminazione campo di ripresa
3. Telecamera
4. Ricevitore sensore prossimità
5. Sensore luminosità
6. Microfono
7. Trasmettitore sensore prossimità
8. Display 7" touch
9. Lettore badge RFID
10. Altoparlante

1. Locking screws for finishing frame
2. Viewing field lighting LED
3. Camera
4. Lighting sensor
5. Sensore luminosità
6. Microphone
7. Proximity sensor emitter
8. Touch display 7"
9. RFID badge reader
10. Speaker

1. Vis de blocage pour cadre de finition
2. Voyant éclairage champ de cadrage
3. Caméra
4. Récepteur capteur de proximité
5. Capteur de luminosité
6. Micro
7. Émetteur capteur de proximité
8. Écran 7" tactile
9. Lecteur badge RFID
10. Haut-parleur

1. Sicherungsschrauben für den Endrahmen
2. LED Beleuchtung des Aufnahmefelds
3. Kamera
4. Empfänger Näherungssensor
5. Lichtsensor
6. Mikrophon
7. Sendegerät Näherungssensor
8. Display 7" Touch
9. RFID Badge-Lesegerät
10. Lautsprecher

1. Tornillos de bloqueo para marco de acabado
2. LED iluminación campo de grabación
3. Telecámara
4. Receptor sensor proximidad
5. Sensor de luminosidad
6. Micrófono
7. Transmisor sensor proximidad
8. Pantalla 7" táctil
9. Lector de credencial RFID
10. Altavoz

1. Bevestigingsschroeven voor lijst
2. Led-verlichting camerabereik
3. Camera
4. Ontvanger naderingssensor
5. Detector verlichting
6. Microfoon
7. Zender naderingssensor
8. Display 7" touch
9. RFID-badgelezer
10. Luidspreker

1. Parafusos de bloqueio para moldura de acabamento
2. LED de iluminação do campo de filmagem
3. Câmara vídeo
4. Receptor sensor de proximidade
5. Sensor de luminosidade
6. Microfone
7. Transmissor sensor de proximidade
8. Ecrã 7" touch
9. Leitor de crachá RFID
10. Altoparlante

1. Śruby blokujące ramę wykończeniową
2. Dioda LED do oświetlenia pola widzenia
3. Kamera
4. Odbiornik czujnika zbliżeniowego
5. Czujnik oświetlenia
6. Mikrofon
7. Nadajnik czujnika zbliżeniowego
8. Wyświetlacz 7" ekran dotykowy
9. Czytnik identyfikatorów RFID
10. Głośnik

1. Zajišťovací šrouby pro lištový rámeček
2. Kontrolka LED osvětlení pole snímání
3. Videokamera
4. Příjímač proximity senzoru
5. Senzor jasů
6. Mikrofon
7. Vysílač proximity senzoru
8. Displej 7" dotyková obrazovka
9. Čtečka badge RFID
10. Zesilovač zvuku

1. براغي تثبيت الإطار النهائي
2. المؤشر الضوئي لإضاءة مجال الرؤية
3. الكاميرا التليفزيونية.
4. مستقبل مستشعر القرب
5. حساس الإضاءة
6. الميكروفون.
7. مرسل مستشعر القرب
8. شاشة عرض 7 بوصة تعمل باللمس
9. قارئ الشارة التعريف بالترددات اللاسلكية (RFID)
10. مكبر الصوت.

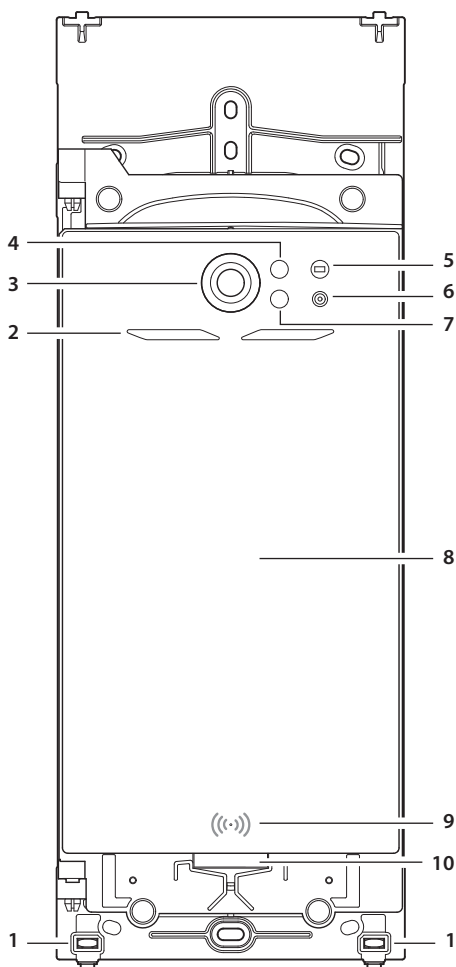

• Vista retro  
• Rear view

• Vue arrière  
• Ansicht von hinten

• Vista trasera  
• Achteraanzicht

• Visão posterior  
• Widok z tyłu

• Zadní pohled

المظهر من الخلف

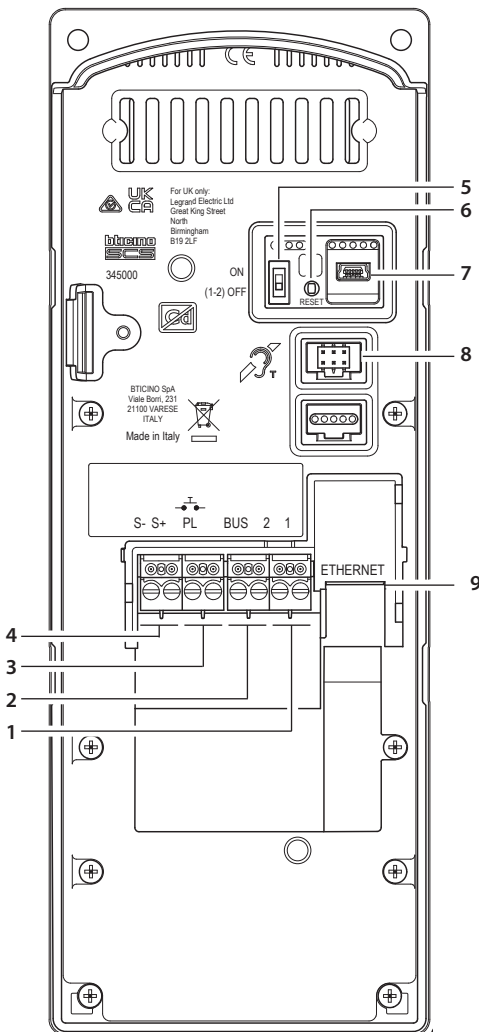

1. Morsetto alimentazione locale
2. Morsetto BUS
3. Morsetto pulsante locale apriporta
4. Morsetto comando elettroserratura (18V 4A impulsivi - 250 mA di mantenimento su 30 Ohm max)
5. Microinterruttore per abilitazione alimentazione supplementare (attivare la funzione con dispositivo non alimentato). ON=abilitato; OFF=disabilitato
6. Pulsante ripristino condizioni di fabbrica.  
Mantenere premuto per 10 secondi poi rilasciare.  
Appare un messaggio di conferma sul display; premere per confermare la scelta.
7. Connettore mini-USB di servizio
8. Connettore per il collegamento del modulo teleloop
9. Connettore RJ45

1. Clamp for local power supply
2. BUS clamp
3. Clamp for local door release pushbutton
4. Clamp for electric door lock control (18V 4A impulsive - 250 mA holding current 30 Ohm max)
5. Micro-switch to enable the additional power supply (activate the function with device not powered). ON=enabled; OFF=disabled
6. Pushbutton to reset to the factory settings.  
Press and hold down for 10 seconds then release.  
A confirmation message appears on the display. Press to confirm the choice.
7. Service mini-USB connector
8. Connector for the connection of the inductive loop module
9. RJ45 connector

1. Borne alimentation locale
2. Borne BUS
3. Borne bouton d'ouverture porte local
4. Borne commande serrure électrique (18V 4A à impulsions - 250 mA maintien sur 30 Ohm max)
5. Micro-interrupteur d'activation alimentation supplémentaire (activer la fonction avec le dispositif non alimenté). On=activé ; OFF=désactivé
6. Bouton de rétablissement des réglages par défaut.  
Maintenir enfoncé pendant 10 secondes ensuite relâcher.  
Un message s'affiche sur l'écran ; appuyer pour confirmer le choix.
7. Connecteur mini-USB de service
8. Connecteur de branchement du module boucle inductive
9. Connecteur RJ45

1. Lokale Netzklemme.
2. Borne-Klemme.
3. Klemme lokaler Türöffner.
4. Steuerklemme für die elektromechanische Verriegelung (18V 4A impulsiv - 250 mA Erhaltung bei 30 Ohm max.)
5. Mikroschalter für die Freigabe einer zusätzlichen Versorgung (die Funktion bei stromlosem Geräte aktivieren) ON=aktiviert; OFF=deaktiviert.
6. Taste zum Zurücksetzen auf Werkseinstellungen.  
10 Sekunden lang gedrückt halten und dann loslassen.  
Es wird eine Bestätigungsmeldung angezeigt; drücken, um die Wahl zu bestätigen.
7. Mini-USB-Verbinder (Service).
8. Verbinder zum Anschluss des Teleloop-Moduls.
9. RJ45-Verbinder.

1. Borne de alimentación local.
2. Borne BUS.
3. Borne pulsador local apertura cerradura.
4. Borne accionamiento electrocerradura (18V 4A impulsivos - 250 mA mantenimiento en 30 Ohm máx).
5. Microinterruptor para habilitación de la alimentación adicional (activar la función con dispositivo no alimentado). ON=habilitado; OFF=deshabilitado.
6. Pulsador de restablecimiento de los ajustes de la fábrica.  
Mantener pulsado 10 segundos, luego soltar.  
Aparece un mensaje de confirmación en la pantalla; presionar para confirmar la elección.
7. Conector mini-USB de servicio.
8. Conector para la conexión del módulo Teleloop.
9. Conector RJ45.

1. Aansluitklem lokale voeding.
2. BUS-aansluitklem.
3. Aansluitklem lokale knop deuropener.
4. Aansluitklem bediening elektrisch slot (18V 4A impulsen 250 mA voor behoud bij 30 Ohm max.)
5. Microschakelaar voor de activering van de extra voeding (activeer de functie wanneer het apparaat niet wordt gevoed). ON=ingeschakeld; OFF=uitgeschakeld.
6. Resetknop fabrieksinstellingen.  
10 seconden lang ingedrukt houden en daarna loslaten.  
Op het display wordt een bevestigingsbericht weergegeven. Druk erop om de keuze te bevestigen.
7. Mini-USB-connector.
8. Connector voor de aansluiting van de teleloopmodule.
9. RJ45-connector.

1. Borne alimentação local.
2. Borne BUS.
3. Borne botão local de abertura da fechadura.
4. Borne comando da fechadura eléctrica (18V 4A impulsivos - 250 mA conservação em 30 Ohm máx).
5. Micro-interruptor para ativação de alimentador adicional (ativar a função com dispositivo não alimentado). ON=ativado; OFF=desativado.
6. Botão de restauração dos valores de fábrica  
Manter pressionado por 10 segundos, depois soltar.  
É visualizada uma mensagem de confirmação no ecrã. Premir para confirmar a escolha.
7. Conector mini-USB de serviço.
8. Conector para a conexão do módulo teleloop.
9. Conector RJ45.

1. Lokalny zacisk zasilania.
2. Zacisk magistrali.
3. Zacisk lokalnego przycisku otwierania drzwi.
4. Zacisk sterujący zamkiem elektrycznym (impulsowy 18 V 4 A – podtrzymanie 250 mA przy maks. 30 omach).
5. Mikroprzełącznik umożliwiający włączenie dodatkowego zasilania (aktywacja funkcji przy wyłączonym urządzeniu). ON = włączone; OFF = wyłączone.
6. Przycisk przywracania ustawień fabrycznych.  
Przytrzymaj przez 10 sekund, a następnie zwolnij.  
Na wyświetlaczu pojawi się komunikat potwierdzający; naciśnij, aby potwierdzić wybór.
7. Serwisowe złącze mini-USB.
8. Złącze do podłączenia modułu teleloop.
9. Złącze RJ45.

1. Svorka místního napájení.
2. Svorka BUS.
3. Svorka místního tlačítka otevírání dveří.
4. Svorka ovládání elektromechanického zámku (18 V 4 A impulsní - 250 mA udržovací při 30 Ohm max).
5. Mikrospínač pro zapnutí přídavného napájení (aktivujte tuto funkci se zařízením bez napájení). ON=aktivováno; OFF=deaktivováno.
6. Tlačítko obnovy továrního nastavení. Podržte po dobu 10 sekund a poté uvolněte. Objeví se potvrzovací zpráva na displeji; stiskněte pro potvrzení volby.
7. Konektor mini-USB služební.
8. Konektor pro připojení modulu teleop.
9. Konektor RJ45.

1. مشبك إمداد الطاقة المحلية
2. مشبك توصيل "BUS"
3. مشبك زر فتح الباب المحلي
4. مشبك أمر القفل الكهربائي (18 فولت. 4 أمبير نبضي - 250 مللي أمبير تيار إمسك عند 30 أوم كحد أقصى).
5. مفتاح صغير لتمكين مصدر طاقة إضافي (قم بتنشيط الوظيفة مع عدم تشغيل الجهاز).
6. زر إعادة ضبط المصنع. اضغط مع الاستمرار لمدة 10 ثوان ثم حرره.
7. موصل خدمة ميني-يو إس بي
8. موصل لربط وحدة الـ "teleop".
9. موصل RJ45

- Configurazione
- Configuration
- Configuración
- Configuração
- Konfigurace
- الإعداد

- Per la configurazione e l'installazione del dispositivo e per qualsiasi altra informazione, fare riferimento alla App o alla documentazione scaricabile dal sito:
  - For device configuration and installation and for any other information, refer to the App or documentation that can be downloaded from the website:
- Pour la configuration et l'installation du dispositif et pour toute autre information, faire référence à l'App ou à la documentation téléchargeable en se rendant sur le site:
  - Für die Konfiguration und Installation des Geräts und alle anderen Informationen siehe die App oder die von der Website herunterladbare Dokumentation:
- Para la configuración e instalación del dispositivo y para cualquier otra información, consultar la App o la documentación que puede descargarse en el sitio:
  - Raadpleeg de app of de documentatie die van de website gedownload kan worden voor de configuratie en installatie van het apparaat:
- Para a configuração e instalação do dispositivo e para quaisquer outras informações, consulte a App ou a documentação que pode ser descarregada do sítio:
- Informacje dotyczące konfiguracji i instalacji urządzenia oraz wszelkie inne informacje można znaleźć w aplikacji lub dokumentacji, którą można pobrać ze strony:
  - Pro konfiguraci a instalaci zařízení a jakoukoliv jinou informaci se řiďte aplikací nebo dokumentací, kterou lze stáhnout z webových stránek.
- لتهيئة وتنصيب الجهاز ولأي معلومات أخرى. يُرجى الرجوع إلى الوثائق التي يمكن تنزيلها من الموقع:



www.homesystems-legrandgroup.com

Download App



Home + Security



Home + Project

- ANDROID: richiede Android 5.0 o successivo con accesso a Google Play
- ANDROID: requires Android 5.0 or later with access to Google Play
- ANDROID: nécessite Android 5.0 ou suivant avec accès à Google Play
- ANDROID: erfordert Android 5.0 oder höher mit Zugriff auf Google Play
- ANDROID: requiere Android 5.0 o sucesivo con acceso a Google Play
- ANDROID: vereist Android 5.0 of hoger met toegang tot Google Play
- ANDROID: requer Android 5.0 ou posterior com acesso a Google Play
- ANDROID: wymaga systemu Android 5.0 lub nowszego z dostępem do Google Play
- ANDROID: vyžaduje Android 5.0 a novější s přístupem ke Google Play
- ANDROID: يتطلب نظام أندرويد 5.0 وما يليه مع اتصال بمتجر جوجل بلاي

- iOS: richiede un iPhone con iOS 12.0 o successivo.
- iOS: requires an iPhone with iOS 12.0 or later
- iOS: nécessite un iPhone avec iOS 12.0 ou suivant
- iOS: erfordert ein iPhone mit iOS 12.0 oder höher
- iOS: requiere el uso de un iPhone con iOS 12.0 o sucesivo
- iOS: vereist een iPhone met iOS 12.0 of hoger
- iOS: requer um iPhone com iOS 12.0 ou posterior
- iOS: wymaga iPhone'a z systemem iOS 12.0 lub nowszym.
- iOS: vyžaduje iPhone s iOS 12.0 nebo následujícím.
- iOS: يتطلب جهاز iPhone مزود بنظام iOS 12.0 أو أحدث.



- Dati tecnici
- Technical data
- Caractéristiques techniques
- Technische Daten
- Dados técnicos
- Technische specificaties
- Dados técnicos
- Dane techniczne
- Technické údaje
- البيانات الفنية

Alimentazione da Bus	23 – 27 Vdc
Assorbimento stand-by	45 mA
Assorbimento massimo	560 mA
Temperatura di funzionamento	(-25) – (+70) °C
RFID	Badge reader Frequency 13.56 MHz; Badge reader transmission power < 42 dBuA/m @ 10 m
Bluetooth	Banda di frequenza: 2402 – 2480 MHz Livello di potenza < 10 dBm
Wi-Fi	Banda di frequenza 2.4 – 2.4835 GHz Potenza di trasmissione < 20 dBm Dispositivo wireless conforme allo standard 802.11b/g/n Protocollo di sicurezza WEP/WPA/WPA2. Protocollo IPv4
Sensore a colori 1/2.8" Obiettivo	F: 2.3; f: 2.5 mm
Risoluzione 625 linee TV (orizzontali); Interlaccio 2:1 Illuminazione campo di ripresa con LED bianchi; Regolazione luminosità automatica.	

Power supply from Bus	23 – 27 Vdc
Stand by absorption	45 mA
Max. absorption	560 mA
Operating temperature	(-25) – (+70) °C
RFID	Badge reader Frequency 13.56 MHz; Badge reader transmission power < 42 dBuA/m @ 10 m
Bluetooth	Frequency range: 2402 – 2480 MHz Power level < 10 dBm
Wi-Fi	Frequency range 2.4 – 2.4835 GHz Transmission power < 20 dBm Wireless device in compliance with 802.11b/g/n standard WEP/WPA/WPA2 safety protocol. IPv4 protocol
Colour sensor 1/2.8" Lens	F: 2.3; f: 2.5 mm
Resolution 625 TV lines (horizontal); Interlace 2:1 Shooting field lighting with white LEDs; Automatic brightness adjustment.	

Alimentation sur BUS	23 – 27 Vcc
Absorption en stand-by	45 mA
Absorption maximum	560 mA
Température de fonctionnement	(-25) – (+70) °C
RFID	Fréquence lecteur de badge 13.56 MHz; Puissance de transmission lecteur de badge < 42 dBuA/m @ 10 m
Bluetooth	Bande de fréquence : 2402 – 2480 MHz Niveau de puissance < 10 dBm
Wi-Fi	Bande de fréquence 2.4 – 2.4835 GHz Puissance de transmission < 20 dBm Dispositif sans fil conforme au standard 802.11b/g/n Protocole de sécurité WEP/WPA/WPA2. Protocole IPv4
Capteur couleur 1/2.8" Objectif	F: 2.3; f: 2.5 mm
Résolution 625 lignes TV (horizontales); Entrelacement 2:1 Éclairage champ de cadrage avec voyants blancs; Réglage automatique de la luminosité.	

Stromversorgung über Bus	23 – 27 Vdc
Stromaufnahme im Standby	45 mA
Maximale Stromaufnahme	560 mA
Betriebstemperatur	(-25) – (+70) °C
RFID	Frequenz des Badge-Lesegeräts 13,56 MHz; Übertragungsleistung des Badge-Lesegeräts < 42 dBuA/m @ 10 m
Bluetooth	Frequenzbereich: 2402 – 2480 MHz Leistungsniveau < 10 dBm
Wi-Fi	Frequenzbereich 2.4 – 2.4835 GHz Übertragungsleistung < 20 dBm Wireless-Gerät konform mit dem Standard 802.11b/g/n Sicherheitsprotokoll WEP/WPA/WPA2. Protokoll IPv4
Farbsensor 1/2.8" Objektiv	F: 2.3; f: 2.5 mm
Auflösung 625 TV-Zeilen (horizontal); Verhältnis 2:1 Beleuchtung des Aufnahmefelds mit Weiße Led; Automatische Helligkeitseinstellung.	

Alimentación desde el BUS	23 – 27 Vcc
Consumo en standby	45 mA
Consumo máximo	560 mA
Temperatura de funcionamiento	(-25) – (+70) °C
RFID	Frecuencia lector de credencial 13,56 MHz; Potencia de transmisión del lector de credencial < 42 dBuA/m @ 10 m
Bluetooth	Banda de frecuencia: 2402 – 2480 MHz Nivel de potencia < 10 dBm
Wi-Fi	Banda de frecuencia 2.4 – 2.4835 GHz Potencia de transmisión < 20 dBm Dispositivo inalámbrico en cumplimiento de la norma 802.11b/g/n Protocolo de seguridad WEP/WPA/WPA2. Protocolo IPv4
Sensor a color 1/2.8" Objetivo	F: 2.3; f: 2.5 mm
Resolución 625 líneas TV (horizontales); Entrelazado 2:1 Iluminación campo de grabación con LEDs blancos; Regulación automática de la luminosidad.	













Voeding met Bus	23 – 27 Vdc
Opname in stand-by	45 mA
Maximum opname	560 mA
Bedrijfstemperatuur	(-25) – (+70) °C
RFID	Frequentie badgelezer 13,56 MHz; Zendermogen badgelezer < 42 dBuA/m @ 10 m
Bluetooth	Frequentieband: 2402 – 2480 MHz Vermogensniveau < 10 dBm
Wi-Fi	Frequentieband 2.4 – 2.4835 GHz Zendermogen < 20 dBm Draadloos apparaat overeenkomstig de norm 802.11b/g/n Veiligheidsprotocol WEP/WPA/WPA2. Protocol IPv4
Kleurensensor 1/2.8" Objectief	F: 2.3; f: 2.5 mm
Resolutie 625 lijnen tv (horizontaal); interliniëring 2:1 Verlichting camerabereik met witte leds; automatische instelling lichtsterkte.	

Alimentação a partir do Bus	23 – 27 Vdc	Zasilanie z magistrali	23 – 27 Vdc
Consumo stand-by	45 mA	Pobór mocy w trybie czuwania	45 mA
Absorção máxima	560 mA	Maksymalny pobór mocy	560 mA
Temperatura de funcionamento	(-25) – (+ 70) °C	Temperatura pracy	(-25) – (+ 70)a °C
RFID	Frequência do leitor de crachá 13,56 MHz; Potência de transmissão do leitor de crachá < 42 dBuA/m @ 10 m	RFID	Częstotliwość czytnika identyfikatorów 13,56 MHz; Moc transmisji czytnika identyfikatorów < 42 dBuA/m przy 10 m
Bluetooth	Banda de frequência: 2402 – 2480 MHz Nível de potência < 10 dBm	Bluetooth	Pasma częstotliwości: 2402 – 2480 MHz Poziom mocy < 10 dBm
Wi-Fi	Banda de frequência 2,4 – 2,4835 GHz Potência de transmissão < 20 dBm Dispositivo wireless conforme ao padrão 802.11b/g/n Protocolo de segurança WEP/WPA/WPA2. Protocolo IPv4	Wi-Fi	Pasma częstotliwości 2,4 – 2,4835 GHz Moc transmisji < 20 dBm Urządzenie bezprzewodowe zgodne ze standardem 802.11b/g/n Protokół bezpieczeństwa WEP/WPA/WPA2. Protokół IPv4
Sensor a cores 1/2.8 " Objetivo	F: 2.3; f: 2.5 mm	Czujnik koloru Obiektyw 1/2,8 cala	F: 2.3; f: 2.5 mm
Resolução 625 linhas de TV (horizontal); Entrelaçamento 2:1 Iluminação do campo de filmagem com LED brancos; Regulação da iluminação automática.		Rozdzielczość 625 linii TV (pozioma); Przeplot 2:1 Oświetlenie pola widzenia białymi diodami LED; Automatyca regulacja jasności.	
Napájení z BUS	23 – 27 Vdc	23 - 27 فولت تيار مباشر.	"التغذية من الـ"Bus"
Absorpcje stand-by	45 mA	45 مللي أمبير	الاستهلاك في وضع الاستعداد
Maximální absorpcje	560 mA	560 مللي أمبير	أقصى معدل للاستهلاك
Provozní teplota	(-25) – (+ 70) °C	(70) - (-25) درجة مئوية	درجة حرارة التشغيل
RFID	Frekvence čtečky badge 13,56 MHz; Přenosový výkon čtečky badge < 42 dBuA/m @ 10 m	تردد قارئ الشارة 13,56 ميغا هرتز; قدرة إرسال قارئ الشارة < 42 ديسيبيو أمبير/م @ 10 م	RFID
Bluetooth	Frekvenční pásmo: 2402 – 2480 MHz Úroveň výkonu < 10 dBm	نطاق التردد: 2402 - 2480 ميغا هرتز مستوى القدرة < 10 ديسيبل مللي وات	بلوتوث
Wi-Fi	Frekvenční pásmo 2,4 – 2,4835 GHz Přenosový výkon < 20 dBm Bezdrátové zařízení vyhovující standardu 802.11b/g/n Bezpečnostní protokol WEP/WPA/WPA2. Protokol IPv4	نطاق التردد 2,4 - 2,4835 جيجا هرتز قدرة الإرسال < 20 ديسيبل مللي وات جهاز لاسلكي متوافق مع المعيار 802.11 b/g/n بروتوكول الأمان "WEP/WPA/WPA2". بروتوكول IPv4	واي فاي
Barevný senzor 1/2.8 " Objektiv	F: 2.3; f: 2.5 mm	F: 2.3; f: 2.5 مم	مستشعر ألوان 1/2.8 بوصة عدسة
Rozlišení 625 TV řádků (horizontálně); Prokládání 2:1 Osvětlení snímacího pole pomocí bílých LED; Automatické nastavení jasu.		دقة 625 خطًا تلفزيونيًا (أفقياً): الندخال 2:1 إضاءة مجال التصوير بمؤشرات ليد بيضاء; ضبط سطوع تلقائي.	

- Questo dispositivo include il software Open Source. Per informazioni su licenze e software, collega il tuo PC Windows/Linux al dispositivo tramite la porta mini-USB.
  - This device includes the Open Source software. For license and software information, connect your Windows/Linux PC to the device through the mini-USB port.
  - Ce dispositif inclut le logiciel Open Source. Pour avoir des informations sur les licences et sur les logiciels, il est nécessaire de connecter le PC Windows/Linux au dispositif à l'aide du port mini-USB.
  - Dieses Gerät enthält die Open-Source-Software. Für Lizenz- und Softwareinformationen schließen Sie Ihren Windows/Linux-PC über den Mini-USB-Anschluss an das Gerät an.
  - Este dispositivo incluye el software Open Source. Para información acerca de las licencias y de los software, conecte el PC Windows/Linux al dispositivo mediante el puerto mini-USB.
  - Dit apparaat bevat Open Source-software. Verbind uw apparaat via de mini-USB-aansluiting met uw PC Windows/Linux voor informatie over licenties en software.
  - Dieses Gerät enthält die Open-Source-Software. Für Lizenz- und Softwareinformationen schließen Sie Ihren Windows/Linux-PC über den Mini-USB-Anschluss an das Gerät an.
  - To urządzenie zawiera oprogramowanie Open Source. Aby uzyskać informacje na temat licencji i oprogramowania, podłącz komputer z systemem Windows/Linux do urządzenia za pomocą portu mini-USB.
  - Součástí tohoto zařízení je software Open Source. Pro získání informací o licencích a softwaru připojte počítač se systémem Windows/Linux k zařízení prostřednictvím mini portu-USB.
- يشتمل هذا الجهاز على برنامج مفتوح المصدر. للحصول على معلومات التراخيص والبرامج، قم بتوصيل الكمبيوتر الشخصي الذي يعمل بنظام Windows أو Linux بالجهاز عبر منفذ mini-USB.

- **Attenzione:** in caso di mancanza di alimentazione il dispositivo non funziona e non è raggiungibile, qualsiasi raccolta di dati personali viene interrotta.
- **Warning:** in case of a power failure, the device does not work and cannot be reached, any collection of personal data is interrupted.
- **Attention:** en cas de coupure d'alimentation le dispositif ne fonctionne pas et n'est pas joignable, aussi toute collecte de données personnelles est interrompue.
- **Achtung:** Bei einem Stromausfall ist das Gerät nicht funktionsfähig und nicht erreichbar, die Erfassung von personenbezogenen Daten wird dabei unterbrochen.
- **Atención:** en caso de ausencia de alimentación, el dispositivo no funciona y no resulta accesible, quedando interrumpida cualquier recogida de datos personales.
- **Opgelet:** Als de voeding ontbreekt, werkt het apparaat niet en kan het niet worden bereikt. In dit geval wordt elke inzameling van persoonsgegevens onderbroken.
- **Atenção:** Em caso de falta de energia, o dispositivo não funciona e não é acessível, qualquer recolha de dados pessoais é interrompida.
- **Uwaga:** W przypadku awarii zasilania urządzenie nie działa i jest nieosiągalne, zbieranie danych osobowych zostaje zatrzymane.
- **Pozor:** V případě výpadku napájení zařízení není funkční a není přístupné, veškeré shromažďování osobních údajů je přerušeno.

تنبيه: في حالة انقطاع التيار الكهربائي، لا يعمل الجهاز ولا يمكن الوصول إليه. ويتم إيقاف أي تجميع للبيانات الشخصية

<p><b>Avvertenze e diritti del consumatore</b></p> <p> Leggere attentamente prima dell'uso e conservare per un riferimento futuro.</p> <p> Divieto di toccare le unità con le mani bagnate. Divieto di utilizzo di pulitori liquidi o aerosol. Divieto di occludere le aperture di ventilazione. Divieto di modificare i dispositivi.</p> <p> Divieto di rimuovere parti di protezione dai dispositivi. Divieto di esporre l'unità a stivali o a spruzzi d'acqua. Divieto di installare le unità in prossimità di fonti di calore / freddo. Divieto di installare le unità in prossimità di gas nocivi e polveri. Divieto di fissaggio delle unità su superfici non adatte.</p> <p> Pericolo di shock elettrico.</p> <p> Rischio caduta dei dispositivi a causa di cedimento della superficie su cui sono installati o installazione inappropriata. Togliere l'alimentazione prima di ogni intervento sull'impianto. L'azionamento da remoto può causare danni a persone o cose.</p> <p> Attenzione: le operazioni di installazione, configurazione, messa in servizio e manutenzione devono essere effettuate esclusivamente da personale qualificato. Assicurarsi che l'installazione a parete sia effettuata correttamente come da istruzioni installative. Assicurarsi che l'installazione dell'unità sia conforme alle normative vigenti. Collegare i cavi di alimentazione secondo le indicazioni. Per eventuali espansioni di impianto utilizzare solo gli articoli indicati nelle specifiche tecniche</p>	<p><b>Warnings and consumer rights</b></p> <p> Read carefully before use and keep for future reference.</p> <p> Touching the units with wet hands is forbidden. Using liquid cleaners or aerosols is forbidden. Blocking the ventilation openings is forbidden. Modifying the devices is forbidden.</p> <p> Removing protective parts from the devices is forbidden. Exposing the unit to water drops or splashes is x. Installing the units near heat/cold sources is forbidden. Installing the units near harmful gases and powders is forbidden. Fastening the units on unsuitable surfaces is forbidden.</p> <p> Danger of electrical shock.</p> <p> Risk of devices falling because the surface on which they are installed collapses or inappropriate installation. Switch the power supply OFF before any work on the system. Remote operation may cause damage to people or property.</p> <p> Caution: Installation, configuration, starting-up and maintenance must be performed exclusively by qualified personnel. Check that the wall installation has been carried out correctly according to the installation instructions. Check that the unit installation complies with the standards in force. Connect the power supply wires as indicated. Use only the items indicated in the technical specifications for any system expansions.</p>
---	---

## Avertissements et droits du consommateur



Lire attentivement avant toute utilisation et installation de nos produits et conserver pour toute consultation en cas de besoin.



Interdiction de toucher les unités avec les mains mouillées.  
Interdiction d'utiliser des produits de nettoyage liquides ou des aérosols.  
Interdiction de boucher les ouvertures de ventilation.  
Interdiction de modifier les dispositifs.  
Interdiction de retirer les parties de protection des dispositifs.  
Interdiction d'exposer l'unité à des suintements ou à des éclaboussures.  
Interdiction d'installer les unités à proximité de sources de chaleur/froid.  
Interdiction d'installer les unités à proximité de gaz nocifs et poudres/poussières.  
Interdiction de fixer les unités sur des surfaces non appropriées.



Risque d'électrocution.



Risque de chute des dispositifs en cas de rupture de la surface sur laquelle ils sont installés ou mauvaise installation.  
Couper l'alimentation avant toute intervention sur l'installation.  
L'actionnement à distance peut causer des dommages corporels ou matériels.



Attention : les opérations d'installation, de configuration, de mise en service et d'entretien doivent être confiées à un personnel qualifié.  
S'assurer que l'installation murale est correctement effectuée conformément aux instructions d'installation.  
S'assurer que l'installation de l'unité est conforme aux normes en vigueur.  
Brancher les câbles d'alimentation dans le respect des indications fournies.  
Pour les éventuelles extensions de l'installation, utiliser uniquement les articles indiqués dans les caractéristiques techniques.

## Advertencias y derechos del consumidor



Lea detenidamente antes del uso y conserve la documentación para consultas futuras.



Se prohíbe tocar las unidades con las manos mojadas.  
Se prohíbe el uso de limpiadores líquidos o aerosoles.  
Se prohíbe tapar las aperturas de ventilación.  
Se prohíbe modificar los dispositivos.  
Se prohíbe desmontar las partes de protección de los dispositivos.  
Se prohíbe exponer la unidad a goteos o a chorros de agua.  
Se prohíbe instalar las unidades cerca de fuentes de calor / frío.  
Se prohíbe instalar las unidades cerca de gases nocivos y polvo.  
Se prohíbe fijar las unidades en superficies no aptas.



Peligro de choque eléctrico



Riesgo de caída de los dispositivos por hundimiento de la superficie de montaje o instalación inadecuada.  
Corte la alimentación antes de intervenir en el sistema.  
El accionamiento a distancia puede causar daños a personas o cosas.



Atención: Las operaciones de instalación, configuración, puesta en servicio y mantenimiento han de ser efectuadas exclusivamente por personal cualificado.  
Asegúrese de que la instalación se haya efectuado correctamente según las instrucciones de instalación.  
Asegúrese de que la instalación de la unidad cumpla las normativas vigentes.  
Conecte los cables de alimentación según las indicaciones.  
Para posibles expansiones del sistema, use solamente los artículos indicados en las especificaciones técnicas.

## Advertências e direitos do consumidor



Ler atentamente antes do uso e guardar para qualquer futura referência.



Proibição de tocar as unidades com as mãos molhadas.  
Proibição da utilização de produtos de limpeza líquidos ou aerossóis.  
Proibição de obstruir as aberturas de ventilação.  
Proibição de alterar os dispositivos.  
Proibição de remover peças de proteção dos dispositivos.  
Proibição de expor a unidade a gotejamento ou respingos de água.  
Proibição de instalar as unidades em proximidade de fontes de calor / frio.  
Proibição de instalar as unidades em proximidade de gases nocivos e pós.  
Proibição de fixação das unidades sobre superfícies não adequadas.



Perigo de choque eléctrico.



Risco de queda dos dispositivos, devido a desabamento da superfície em que estão instalados ou instalação inadequada.  
Tirar a alimentação elétrica antes de qualquer intervenção sobre a instalação.  
O acionamento à distância pode causar danos às pessoas ou aos bens.



Atenção: as operações de instalação, configuração, colocação em serviço e manutenção devem ser realizadas exclusivamente por pessoal qualificado.  
Certificar-se de que a instalação de parede seja realizada corretamente conforme as instruções de instalação.  
Certificar-se de que a instalação da unidade esteja em conformidade com as normas vigentes.  
Conectar os cabos de alimentação de acordo com as prescrições.  
Face a eventuais extensões de instalações utilizar exclusivamente os artigos listados nas especificações técnicas.

## Upozornění a práva spotřebitelů



Před použitím si přečtěte pozorně a uchovejte pro budoucí použití.



Je zakázáno se dotýkat jednotek s vlhkými rukama.  
Je zakázáno používat kapalné čisticí prostředky nebo aerosol.  
Je zakázáno blokovat větrací otvory.  
Je zakázáno modifikovat zařízení.  
Je zakázáno odstraňovat ochranné kryty ze zařízení.  
Je zakázáno vystavovat jednotku kapačce nebo stříkající vodě.  
Je zakázáno instalovat jednotky do blízkosti zdrojů tepla/chladu.  
Je zakázáno instalovat jednotky do blízkosti škodlivých plynů a prachu.  
Je zakázáno upevňovat jednotky na nevhodné povrchy.



Nebezpečí elektrického šoku.



Riziko pádu zařízení kvůli povolení povrchu, na němž jsou nainstalována, nebo kvůli nesprávné instalaci.  
Před jakýmkoliv zásahem na zařízení odpojte napájení.  
Dálkové ovládání může způsobit újmu na zdraví osob nebo poškození majetku.



Pozor: úkony instalace, konfigurace, zprovoznění a údržby musí provádět pouze kvalifikovaný personál.  
Zabezpečte, aby instalace na stěnu byla provedena správně, podle instalačního návodu.  
Zabezpečte, aby instalace jednotky odpovídala platným předpisům.  
Připojte napájecí kabely podle instrukcí.  
Pro případná rozšíření zařízení použijte pouze součástky uvedené v technických specifikacích.

## Hinweise und Rechte der Verbraucher



Vor Gebrauch, die Hinweise aufmerksam durchlesen und sorgfältig aufbewahren, um sie auch in Zukunft nachschlagen zu können.



Verbot, die Einheiten mit nassen Händen zu berühren.  
Verbot, Flüssigreiniger oder Aerosol zu benutzen.  
Verbot, die Belüftungsschlitze abzudecken.  
Verbot, die Vorrichtungen zu ändern.  
Verbot, die Schutzbleche von den Vorrichtungen abzunehmen.  
Setzen Sie das Gerät keinem Tropf- oder Spritzwasser aus.  
Die Einheit muss fern von Wärme-/Kältequellen installiert werden.  
Verbot, die Einheit in der Nähe von giftigem Gas und Staub zu installieren.  
Verbot, die Einheit an ungeeignete Flächen zu befestigen.



Stromschlaggefahr.



Risiko des Herabfallens der Vorrichtungen durch Nachlassen der Auflagefläche oder wegen falscher Installation.  
Die Stromversorgung abtrennen, bevor an der Anlage gearbeitet wird.  
Die Betätigung von fern kann Personen- oder Sachschäden verursachen.



Achtung: die Installation, Konfiguration, Inbetriebnahme und Wartung dürfen nur von qualifizierten Fachleuten vorgenommen werden.  
Vergewissern Sie sich, dass die Wandmontage gemäß der Montageanleitung korrekt ausgeführt wird.  
Vergewissern Sie sich, dass die Installation des Geräts mit den geltenden Vorschriften übereinstimmt.  
Die Stromkabel gemäß Anweisungen anschließen.  
Bei eventuellen Anlagenerweiterungen ausschließlich die Artikel verwenden, die in den technischen Spezifikationen angegeben sind.

## Waarschuwingen en rechten van de consument



Vóór het gebruik doorlezen en voor naslag bewaren.



Het is verboden het apparaat met natte handen aan te raken.  
Het is verboden vloeibare reinigers of verstuivers te gebruiken.  
Het is verboden de ventilatie-openingen af te sluiten.  
Het is verboden het apparaat te wijzigen.  
Het is verboden om beschermende onderdelen van het apparaat te verwijderen.  
Het is verboden om de unit bloot te stellen aan druppelend of spattend water.  
Het is verboden om de units te installeren in de buurt van koude-/warmebronnen.  
Het is verboden de apparaten te installeren in de buurt van schadelijke gassen en stof.  
Het is verboden de units te bevestigen aan ongeschikte oppervlakken.



Elektrocutiegevaar.



Gevaar voor vallen van de apparaten als het oppervlak waarop ze geïnstalleerd zijn instort of wegens een verkeerde installatie.  
Verwijder de spanning alvorens werkzaamheden aan de installatie te verrichten.  
De aansturing op afstand kan persoonlijk letsel of materiële schade veroorzaken.



Opgelet: laat de installatie, de configuratie, de inbedrijfstelling en het onderhoud uitsluitend verrichten door gekwalificeerd personeel.  
Controleer of de installatie aan de muur correct is verricht in overeenstemming met de installatieaanwijzingen.  
Controleer of de installatie aan de muur overeenstemt met de toepasselijke normen.  
Sluit de voedingskabels aan volgens de aanwijzingen.  
Gebruik uitsluitend de artikelen die in de technische specificaties zijn gegeven voor de eventuele uitbreiding van de installatie.

## Ostrzeżenia i prawa konsumenta



Przed rozpoczęciem użytkowania należy przeczytać dokładnie instrukcję i zachować ją dla przyszłych konsultacji.



Zakaz dotykania jednostek mokrymi rękoma.  
Zakaz użytkowania płynnych środków czyszczących lub aerozolu.  
Zakaz zatykania otworów wentylacyjnych.  
Zakaz modyfikowania urządzeń.  
Zakaz usuwania elementów ochronnych urządzeń.  
Zakaz wystawiania urządzenia na działanie kapiącej lub przyskającej wody.  
Zakaz instalowania urządzeń w pobliżu źródeł ciepła/zimna.  
Zakaz instalacji jednostek w pobliżu szkodliwych gazów lub pyłów.  
Zakaz mocowania jednostek na nieodpowiednich powierzchniach.



Niebezpieczeństwo porażenia prądem.



Ryzyko upadku urządzeń z powodu niewytrzymania powierzchni, na której zostały zainstalowane, lub z powodu nieodpowiedniej instalacji. Przed jakąkolwiek interwencją na urządzeniu należy odciąć zasilanie.  
Dalsza obsługa może spowodować uszkodzenie ludzi lub mienia.



Uwaga: instalacja, konfiguracja, uruchomienie i konserwacja muszą być wykonywane wyłącznie przez wykwalifikowany personel.  
Upewnić się, że instalacja na ścianie została przeprowadzona prawidłowo, zgodnie z instrukcją instalacji.  
Upewnić się, że instalacja urządzenia jest zgodna z obowiązującymi przepisami.  
Podłączyć kable zasilania zgodnie z instrukcjami.  
Dla ewentualnego rozbudowania linii należy używać wyłącznie artykuły wymienione w specyfikacji technicznej.

## تنبيهات وحقوق المستهلك

قم بقراءتها بعناية قبل الاستخدام والاحتفاظ بها للرجوع إليها في المستقبل.

ممنوع لمس الوحدات بأيدي مبللة.  
ممنوع استخدام منظفات سائلة أو أيروسول.  
ممنوع سد فتحات التهوية.  
ممنوع إدخال تعديلات بالأجهزة.  
ممنوع إزالة أجزاء الحماية عن الأجهزة.  
ممنوع تعريض الوحدة إلى قطرات أو رذاذ المياه.  
ممنوع تركيب الوحدات على مقربة من مصادر الحرارة/ البرودة.  
ممنوع تركيب الوحدات على مقربة من غازات ضارة وأثرية.  
ممنوع تثبيت الوحدات على أسطح غير مناسبة.

خطر الصدمة الكهربائية

خطر سقوط الأجهزة بسبب سقوط السطح الذي تم تركيبها عليه أو القيام بتركيب غير صحيح.  
أفضل التغذية قبل كل عملية تدخل بالمنظومة.  
يمكن أن يتسبب التشعيل عن بعد في حدوث أضرار للأشخاص والأشياء.

تنبيه: يجب أن تتم عمليات التركيب الإعداد التشغيل والصيانة حصرياً بواسطة موظفين مؤهلين.  
تحقق من أن التركيب بالحائط قد تم بشكل صحيح وفقاً لتعليمات التركيب.  
تحقق من أن تركيب الوحدة متوافق مع اللوائح السارية.  
قم بتوصيل كابلات التغذية وفقاً للأنشادات.  
بالنسبة لتعليمات توسع المنظومة، استخدم فقط العناصر المُشار إليها في المواصفات الفنية.

• Il fabbricante, BTicino S.p.A., dichiara che il tipo di apparecchiatura radio Modulo display art. 345000 è conforme alla direttiva 2014/53/UE. Il testo completo della dichiarazione di conformità UE è disponibile al seguente indirizzo Internet: [www.legrand.com/ecatalogue](http://www.legrand.com/ecatalogue)

• Hereby, BTicino S.p.A., declares that the radio equipment type Display module art. 345000 is in compliance with Directive 2014/53/EU. The full text of the EU declaration of conformity is available at the following internet address: [www.legrand.com/ecatalogue](http://www.legrand.com/ecatalogue)