

Il non rispetto alla lettera delle condizioni d'installazione e di utilizzo può generare rischi di scariche elettriche o di incendio
The instructions for installation and use must be strictly observed in order to avoid the risk of electric shock or fire
Ne pas respecter strictement les conditions d'installation et d'utilisation peut entraîner des risques de choc électrique ou d'incendie
Bei falschem Einbau und/oder Umgang besteht Stromschlag- bzw. Brandgefahr



El no cumplimiento estricto de las instrucciones de instalación y uso puede implicar riesgos de choque eléctrico o incendio
Não respeitar estritamente as condições de instalação e de utilização poderá provocar riscos de choque eléctrico ou de incêndio
Należy bezwzględnie przestrzegać instrukcji instalacji i użytkowania, aby uniknąć ryzyka porażenia prądem elektrycznym lub pożaru
Несоблюдение правил монтажа и эксплуатации может повлечь за собой риск поражения электрическим током или возникновения пожара
Η μη αυστηρή τήρηση των συνθηκών εγκατάστασης και χρήσης μπορεί να επιφέρει κινδύνους ηλεκτροπληξίας ή πυρκαγιάς
Montaj ve kullanim direktifleri, yangin ve elektrik çarpması risklerine karşı mutlaka gözden geçirilmelidir
Följ noggrant installationsanvisningen för att undvika elektrisk chock ått. brand
Instruksjoner for installasjon og bruk må følges nøye for å unngå fare for elektrisk støt eller brand
Manglende overholdelse af vilkår og betingelser for installation og brug kan medføre risici for elektrisk støt eller brand
قد يؤدي عدم الالتزام بشروط وأحكام التركيب والاستخدام إلى مخاطر حدوث صدمة كهربائية أو نشوب حريق

- IT CH
- GB IE
- FR LU BE CH
- DE AT LI CH
- ES
- PT
- PL
- RU
- GR CY
- TR CY
- SV
- NO
- DK
- AR

- Schemi di collegamento • Wiring diagrams • Schémas de câblage • Anschlussbilder • Esquemas de conexión
- Esquemas de ligação • Schematy oprzewodowania • Схемы подключения • Σχέδια σύνδεσης • Bağlantı şemaları
- Inkopplingschema • Koblingssskjema • Tilslutningsdiagram • أنظمة الاتصال

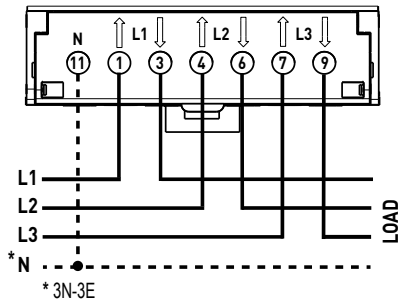
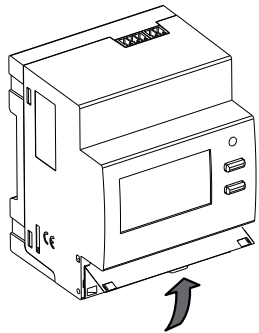

- Ingresso/Uscita • Input/Output • Entrée/Sortie • Eingabe/Ausgabe • Entrada/Salida • Entrada/Saída • Wejście /Wyjście
- Вход / Выход • Εισόδου/εξόδου • Giriş/Çıkış • Ingång/Utgång • Input / Output • دخول / خروج

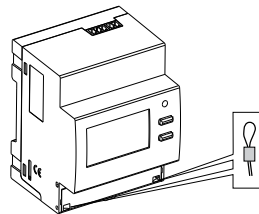
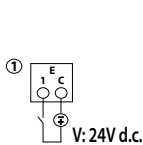
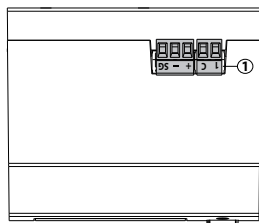

- Posizioni per la Piombatura • Positions for lead plating
- Positions pour le plombage • Positionen der Plombierung
- Posiciones por el Emplomado • Posição para selar
- Miejsca do plombowania • Позиции для герметизации
- Θέσεις για τις υδραυλικές εγκαταστάσεις • Mühürleme
- Uttagmärkning • Posisjoner for blyplater
- Position for plombering • مواقف السبائكة

U	3x230V / 3x400V ± 15%	CAT III
I	I _{nom} = 0,25A I _c = 0,5A I _{ref} = 5A I _{max} = 63A	
d.l.	CE4DF3DTMID CE4DF30PMID CE4DF3MTMID	B (EN 50470-1,3)
LED	1 Wh/imp.	
COM	RS485 Modbus	Mbus
L1-L2-L3	11 mm MAX 1 x 10 mm ² 1 x 10 mm ² 1 x 16 mm ²	Recommended torque 1,6 to 2Nm COMBI PZ2
1 C	8 mm MAX 1 x 1 mm ² 1 x 1 mm ²	Recommended torque 0,2Nm 0,5 x 2,5mm
RS485 MBUS	1 x 1,5 mm ²	
Temperature	(-25°C) - (70°C)	

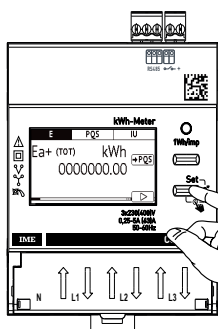

3 sec.

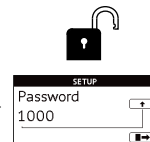
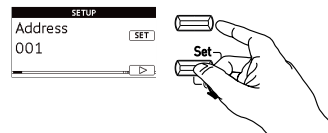

- Schema di collegamento RS485 • RS485 wiring diagram • Schéma de raccordement RS485 • Anschlussbilder RS485 • Esquemas de conexión RS485 • Esquemas de ligação RS485
- Schemat oprzewodowania RS485 • Схема подключения RS485 • Διάγραμμα σύνδεσης RS485 • RS485 bağlantı şeması • Kopplingsanvisningar nätverk RS485
- RS485 koblingskjskema • RS485 tilslutningsdiagram • RS485 مخطط توصيل

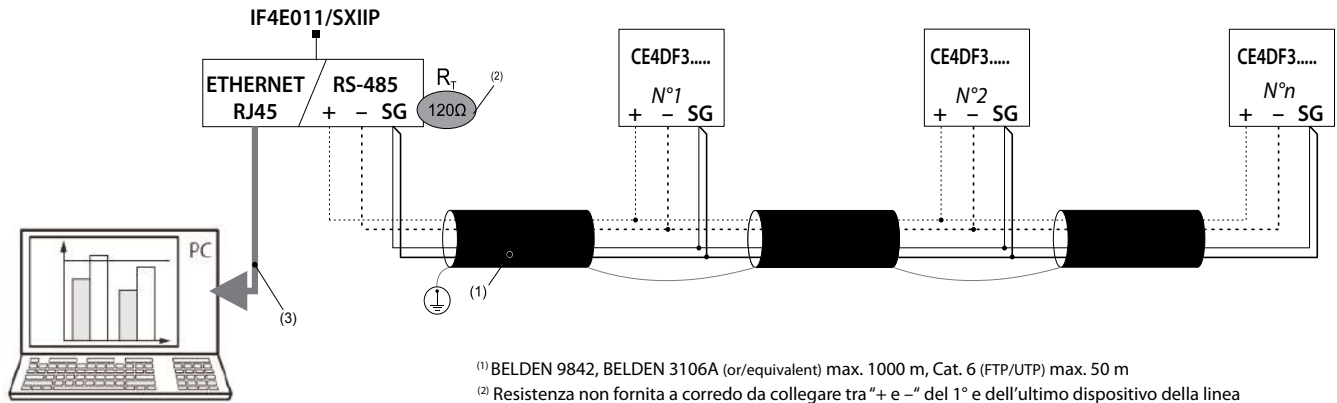

(1) BELDEN 9842, BELDEN 3106A (or/equivalent) max. 1000 m, Cat. 6 (FTP/UTP) max. 50 m

(2) Resistenza non fornita a corredo da collegare tra "+ e -" del 1° e dell'ultimo dispositivo della linea

- Resistance not furnished to be connected between "+ and -" of the 1st and last device of the line
- Résistance non fournie pour être connectée entre "+ et -" du 1er et dernier dispositif de la ligne
- Der Widerstand wird nicht für die Verbindung zwischen "+ und -" des ersten und letzten Geräts der Leitung geliefert
- Resistência não fornida para conectarse entre el "+ y -" del 1er y último dispositivo de la línea
- Resistência não incluído para ser conectada entre o "+ e -" do primeiro e último dispositivo da linha
- Rezystancja niedostarczana, włączana między "+ i -" pierwszego i ostatniego urządzenia w linii
- Сопротивление не поставляется в комплекте (должно быть подключено между "+ и -" первого и последнего устройств линии)
- Η αντίσταση δεν παρέχεται για σύνδεση μεταξύ "+ και -" της πρώτης και της τελευταίας συσκευής της γραμμής
- Hatta bulunan 1. ve son cihazın "+ ve -" uçları arasında direnç bağlı değil
- Termineringsmorstånd vid första och sista mät punkt medleveras ej.
- Motstand ikke inkludert for tilkobling mellom "+ og -" på første og siste enheten på linjen
- Modstand mellem "+ og -" på første og sidste enhed på linjen er ikke nødvendig.
- شكلي المقاومة من خلال الجهاز

(3) Ethernet: Cat. 6 (FTP/UTP)

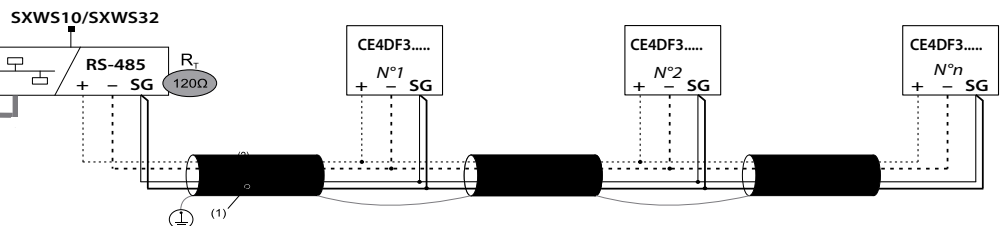

Indirizzo Modbus, Modbus Address, Adresse Modbus, Modbus-Adresse, Dirección Modbus, Endereco Modbus, Adres Modbus, Адрес Modbus, Διεύθυνση Modbus, Modbus Adresi, Modbus adress, Modbus adresse, Modbus adresse, عنوان مودبوس : 5
 Velocità, Baud Rate, Vitesse, Geschwindigkeit, Velocidad, Velocidade, Szybkość transmisji, Скорость передачи данных, ταχύτητα, Baud Değeri, Överföringshastighet, Baud rate, Baudrate, سرعة
 Parità, Parity, Parité, Paritätsbit, Paridad, Paridade, Parzystość, Четность, ισοπληθεια, Parite, Paritet, Paritet, Paritätsbit, مساواة: Pari, Even, Paire, Gerade, Par, Par, Równy, чет, ίσο, eşit, lika, lik, lig.

- Schema di collegamento MASTER MBUS • MASTER MBUS wiring diagram • Schéma de raccordement MASTER MBUS • Anschlussbilder MASTER MBUS
- Esquemas de conexión MASTER MBUS • Esquemas de ligação MASTER MBUS • Schemat oprzewodowania MASTER MBUS • Схема подключения MASTER MBUS
- Διάγραμμα σύνδεσης MASTER MBUS • MASTER MBUS bağlantı şeması • Kopplingsanvisningar nätverk MASTER MBUS • MASTER MBUS koblingskjskema
- MASTER MBUS tilslutningsdiagram • MASTER MBUS مخطط توصيل

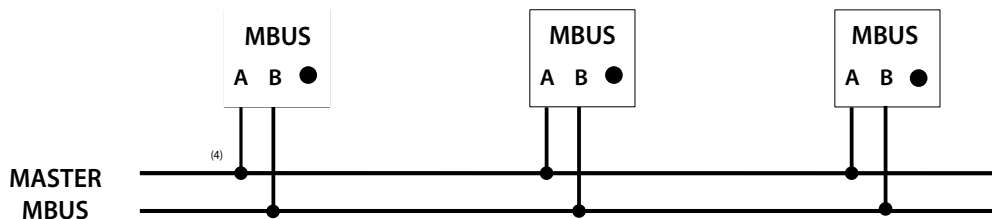

(4) A two-wire standard telephone cable (JYSTY N°2*0.8 mm)



- Collegamenti non polarizzati • Non-polarized connections • Connexions non polarisées • Nicht polarisierte Verbindungen • Conexiones no polarizadas • Conexões não polarizadas
- Połączenia niespolaryzowane • Неполаризованные соединения • Polarize olmayan bağlantılar • Ikke-polariserede anslutningar • Non-polariseret tilkoblinger • Ikke-polariserede forbindelser
- Μη πολωμένες συνδέσεις • مركبات غير مستقطبة

La documentazione completa é disponibile sul sito <http://www.imeitaly.com>
 Complete documentation is available at <http://www.imeitaly.com>
 La documentation complète est disponible sur le site Web <http://www.imeitaly.com>
 Weitere Dokumente können Sie von der Webseite: <http://www.imeitaly.com> herunterladen
 La documentación completa está disponible en el sitio web <http://www.imeitaly.com>
 A documentação completa está disponível no <http://www.imeitaly.com>
 Kompletna dokumentacja dostępna na stronie: <http://www.imeitaly.com>
 Вы можете загрузить руководства пользователя и другую документацию по адресу <http://www.imeitaly.com>
 Η πλήρης τεκμηρίωση είναι διαθέσιμη στον ιστότοπο <http://www.imeitaly.com>
 Bütün dokümanlar <http://www.imeitaly.com>
 Detaljerad teknisk information kan laddas ner från <http://www.imeitaly.com>
 Fullstendig dokumentasjon finnes tilgjengelig på <http://www.imeitaly.com>
 Fullstændig dokumentation tilgængelig på <http://imeitaly.com>
 الوثائق الكاملة متاحة على <http://www.imeitaly.com>



**DICHIARAZIONE DI CONFORMITÀ
DECLARATION OF CONFORMITY****EU****n. 36 009 06**

Noi / We

Nome e indirizzo del produttore / *Manufacturer's name and adress***BTicino SpA
Viale Borri n.231
21100 Varese
ITALY**dichiariamo sotto la nostra sola responsabilità che i prodotti:
declare under our sole responsibility that the products:

Descrizione / Description	Contatori d'energia per sistemi monofase e tri-fase Energy meters for single-phase and 3-phase networks
Serie / Series	CExx
Codice prodotto / Item code	Vedere la lista riportata / See list

Soddisfano tutte le disposizioni delle direttive / *Meet all the provisions of the directives :*

2014/35/UE -- 2014/30/UE -- 2014/32/UE (MID) -- 2011/65/UE modified by 2015/863 (ROHS2) directive

A condizione che siano utilizzati in modo conforme alla loro destinazione, installati in conformità alle vigenti norme e/o alle prescrizioni del fabbricante
*On condition that they are used with their intended purpose and/or in accordance with the current installation standards and/or with the manufacturer's specifications*Norme armonizzate o nazionali applicate, altri documenti normativi applicativi
*Applied harmonised standards, National standards or other normative documents***EN 50470-1 (2006)
EN 50470-3 (2006)
EN IEC 63000 (2018)**

IME brand	MID-Test type approval	Competent Body
IM - CE6DMID52, CE6DMID56	0120SGS0355	0598
IM - CE4DF3DTMID, CE4DF30PMID, CE4DF3MTMID	0120SGS0433	0598
IM - CE2DF3DTMID, CE2DF30PMID, CE2DF3MTMID	0120SGS0437	0598
IM - CE4TBDTMD, CE4TB0PMID, CE4TBMID	0120SGS0436	0598
IM - CE1DMID12	0120SGS0167	0598
IM - CE4DMID01, CE4DMID02, CE4DMID0M	T10240	0122
IM - CE4DMID21, CE4DMID22	T10368	0122
IM - CE2DMID11, CE2DMID12	0120SGS0092	0598
IM - CE4DMID31, CE4DMID32, CE4DMID3M	T10368	0122
IM - CE4DMID3MBC	T10368	0122

Varese, 26/03/2021

**BTicino S.P.A.
Responsabile Sala Prove e
Coordinamento Normativo
Ing. Giovanni Cassinelli**